

# Contura

Ci7  
Ci7G



**SE**

Fakta	3
Inbyggnadsexempel	5
Måttskiss	6
Prestandadeklaration	7
Montering	43

**NO**

Fakta	8
Inbyggingseksempel	10
Målskisse	11
Ytelseserklæring	12
Montering	43

**FR**

Données Techniques	13
Exemple d'encastrement	15
Schéma dimensionnel	16
Déclaration des performance	17
Montage	43

**GB**

Facts	18
Recess example	20
Dimensions diagram	21
Declaration of performance	22
Assembly	43

**DK**

Fakta	23
Indbygningseksempel	25
Målskitser	26
Præstationserklæring	27
Montering	43

**FI**

Tiedot	28
Asennusesimerkki	30
Mittapiirros	31
Suoritustasoilmoitus	32
Asennus	43

**IT**

Dati Tecnici	33
Esempio di rivestimento	35
Disegni dimensionali	36
Dichiarazione di prestazione	37
Montaggio	43

**NL**

Gegevens	38
Inbouvoorbeeld	40
Maattekening	41
Prestatieverklaring	42
Monteren	43

## Fakta



5-9 kW

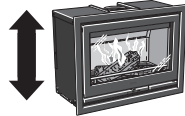

585 mm



775 mm

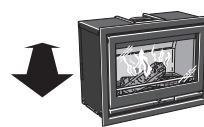

360 mm



100 kg

Nominell effekt  
Verkningsgrad

7 kW  
77 %

**Uppfyller krav enligt:**

Europeisk standard EN-13229  
NS 3058/3059 (Norge)  
DEFRA, Smoke control areas (UK)

**Insatsen blir mycket varm**

I drift blir vissa ytor på insatsen mycket varma och kan förorsaka brännskador vid beröring. Var också uppmärksam på den kraftiga värmestrålningen genom luckglaset. Om brännbart material placeras närmare än angivet säkerhetsavstånd kan brand uppkomma. Pyrelldning kan orsaka hastig gasantändning med risk för både materiella skador och personskador som följd.

**Montering av fackman**

Denna anvisning innehåller instruktioner om hur insatsen ska monteras och installeras. För att insatsens funktion och säkerhet ska kunna garanteras rekommenderar vi att installationen utförs av fackman. Kontakta någon av våra återförsäljare som kan rekommendera lämpliga montörer.

**Byggnämälän**

För installation av eldstad och uppförande av skorsten fordras att en byggnämälän inlämnas till vederbörande byggnadsnämnd. För råd och anvisningar angående byggnämälän rekommenderar vi er att rådfråga byggnadsnämnden i er kommun.

**Bärande underlag**

Kontrollera att golvbjälklaget har tillräcklig bärrighet för insats, skorsten och byggdelar som används vid inbyggnad.

**Eldstadsplan**

På grund av risken för utfallande glöd måste ett brännbart golv skyddas av ett eldstadsplan. Det ska sträcka sig 300 mm framför eldstaden och kan bestå av till exempel natursten, betong, plåt eller glas.

**Slutbesiktning av installationen**

Det är mycket viktigt att installationen besiktigas av behörig skorstensfejarmästare innan insatsen tas i bruk. Läs också igenom "Bruksanvisning för Eldning", innan första eldningen.

**Anslutning till skorsten**

- Insatsen ska anslutas till skorsten dimensionerad för minst 400°C rökgastemperatur.
- Anslutningsstosens diameter mäter 150 mm utvändigt.
- Normalt skorstensdrag under nominell drift bör vara mellan 20-25 Pa nära anslutningsstosen. Draget påverkas främst av längden och arean på skorstenen, men även av hur trycktät den är. Minsta rekommenderade skorstenslängd är 3,5 m och lämplig tvärsnittsarea är 150-200 cm<sup>2</sup> (140-160 mm i diameter).
- En rökkanal med skarpa böjar och horisontell dragning reducerar draget i skorstenen. Maximal horisontell rökkanal är 1 m, förutsatt att den vertikala rökkanalslängden är minst 5 m.
- Rökkanalen ska kunna sotas i hela sin längd, och sotluckorna ska vara lätta att komma åt.
- Var noga med att kontrollera att skorstenen är tät och att inga läckage förekommer runt sotluckor och vid röranslutningar. Se sid 50.

**Tillförsel av förbränningsluft**

När en insats installeras i ett rum ökar kraven på lufttillförsel till rummet. Luft kan tillföras indirekt via en ventil i ytterväggen, eller via en kanal utifrån som ansluts till stosen på insatsens undersida. Mängden luft som går åt till förbränningen är cirka 20 m<sup>3</sup>/h.

Anslutningsstosen till förbränningsluften har en ytterdiameter på 65 mm. Vid rördragning längre än 1 m ska rördiametern ökas till 100 mm och motsvarande större väggventil väljas.

I uppvärmda utrymmen ska kanalen kondensisoleras med 30 mm mineralull försedd med fuktspärrande ytskikt. Vid genomförandet är det också viktigt att täta runt hålet i väggen (alt. golvet) med tätningsmassa.

Som tillbehör finns 1 m kondensisolerad förbränningsluftssläng. Se sid 49.

## Inbyggnad av insats

Vid inbyggnad av insatsen ska angränsande väggar som inte klassas som brandmur eller av annan anledning bedöms som olämpliga att värmebelastas skyddas av obrännbart byggmaterial enligt specifikation nedan.

Alla skarvar på det obrännbara byggmaterialet ska tätas med av tillverkaren rekommenderad metod. Utrymmet mellan insatsen och inbyggnaden måste ventileras enligt specifikation/måttskisser.

Vid toppanslutning till stålskorsten hänvisar vi till respektive fabriks monteringsanvisning. Beakta de krav på säkerhetsavstånd till brännbart material som stålskorsten ställer. Värmestrålningen från luckan är stark varför inget brännbart material får placeras närmare än 1,4 m framför luckan. Vid inbyggnad får inte byggmaterialet vara i direkt kontakt med insatsen, detta på grund av insatsens värmeutvidgning.

### Materialkrav

Byggmaterialet får ej vara brännbart.

Värmeledningstalet  $\lambda$  får högst vara 0,14 W/mK.

I de fall ett byggmaterials isoleringsegenskaper anges som ett U-Värde, får detta högst vara 1,4 W/ m<sup>2</sup>K.

#### Förteckning över lämpliga material:

Lättbetong:  $\lambda = 0,12-0,14$

Vermiculite:  $\lambda = 0,12-0,14$

Kalciumsilikat:  $\lambda = 0,09$

### Avtätning

Inbyggnaden får inte gå hela vägen upp till tak, en luftspalt på minst 20 mm ska lämnas närmast taket. Inbyggnaden ska avtätas ovanför konvektionsutblåset. Avtätningen får ligga högst 100 mm över konvektionsutblåsets ovkant och ska vara utförd i 100 mm obrännbart material enligt materialkraven ovan. Mellan avtätningen och skorstenen ska lämplig tätning göras, t ex. med värmebeständig silikon.

### Konvektionsluft

Konvektionsluften ventilerar omramningen, koler insatsen och transporterar ut värmen i rummet. Totalsumman av den effektiva tvärsnittsarean upptill resp. nertill får inte understiga de angivna värdena. Luftintaget ska sitta någonstans mellan golvnivån och upp till nivå med insatsens botten, framtill eller på sidorna av inbyggnaden. Luftutblåset ska vara placerat över insatsens högsta punkt framtill eller på sidorna av inbyggnaden.

Om luftintagen resp. utblåsen placeras på sidorna så måste areorna för vänster resp. höger sida vara lika stora för att säkerställa att insatsen får jämn kylning.

Beakta minimiavståndet till taket.

**Konvektionsluft in: 200 cm<sup>2</sup>**

**Konvektionsluft ut: 200 cm<sup>2</sup>**

### Lastbärande sockel

Kontrollera att konvektionsboxen placeras på sockel med tillräcklig bärlighet för kamin med skorsten.

Sockeln får inte förhindra konvektionsluftströmning i området mellan insats och inbyggnad.

### Stålskorsten som belastar insatsen

Om insatsen ska anslutas till modulbaserad stålskorsten ska anslutningen göras via en avlastningspanel (tillbehör). Med avlastningspanelen får insatsen belastas med maximalt 100 kg stålskorsten.

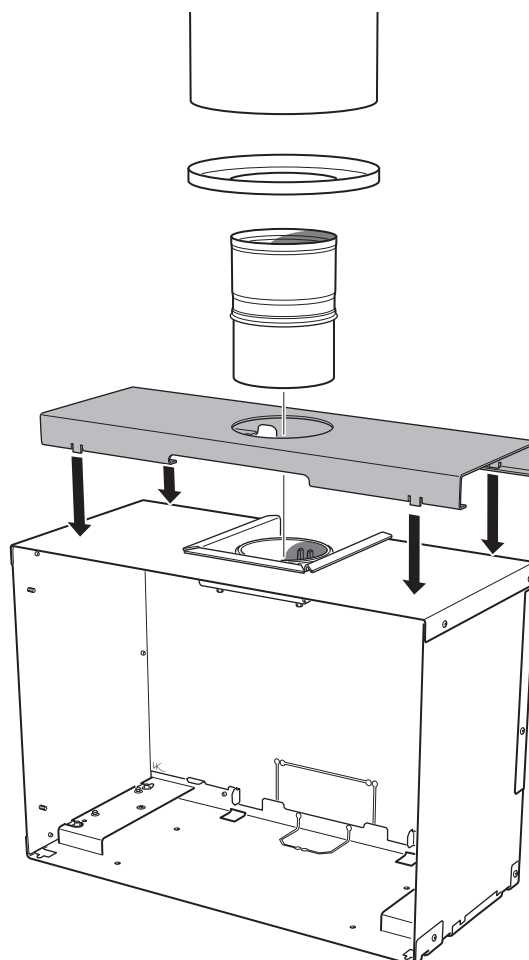

## Inbyggnadsexempel

Ci7

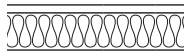

Vägg av brännbart material

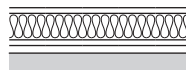

Luftad vägg, består av minst 50 mm kalciumsilikat byggskiva och en luftspalt. Byggskivan ska ha 20 mm luftspalt mot den brännbara väggen, luftspalten ska ha fritt luftflöde i nedan- och ovankant, se principskiss till höger.

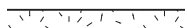

Vägg av obrännbart material som ej är i kontakt med brännbart material och därmed inte har något krav på minsta tjocklek.



Måtten är minsta mått som ej får underskridas, om ej annat anges.

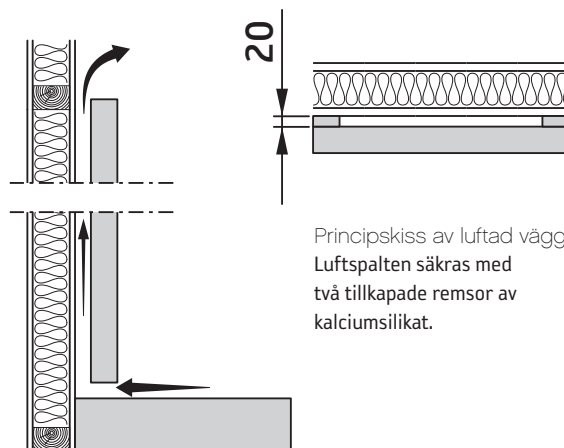

Principskiss av luftad vägg  
Luftspalten säkras med två tillkapade remsor av kalciumsilikat.

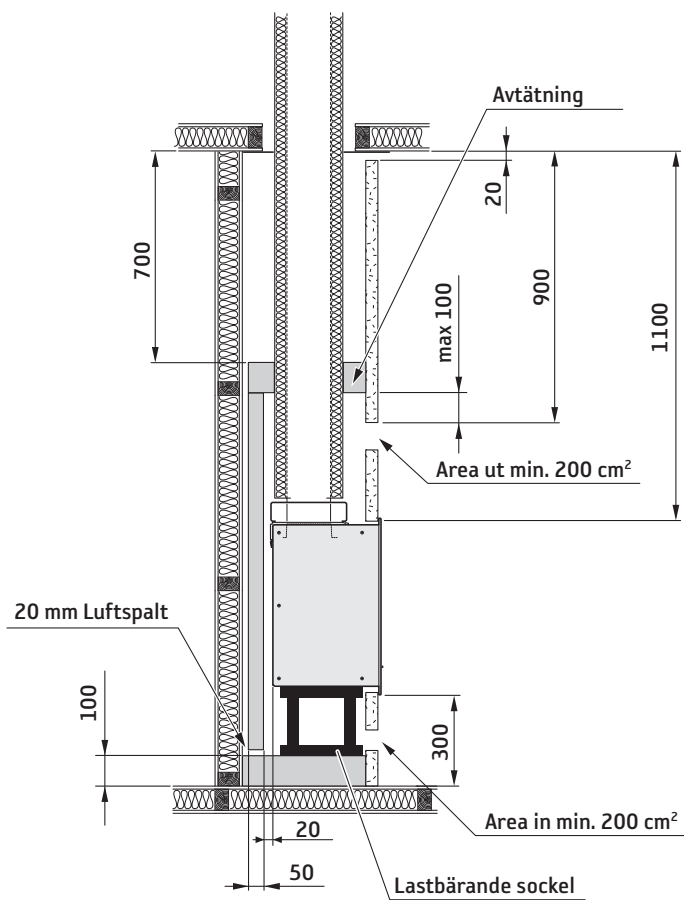
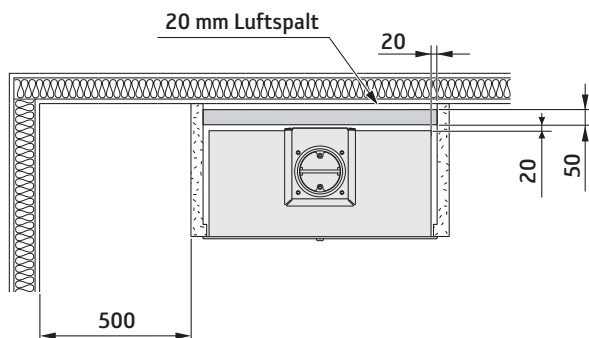
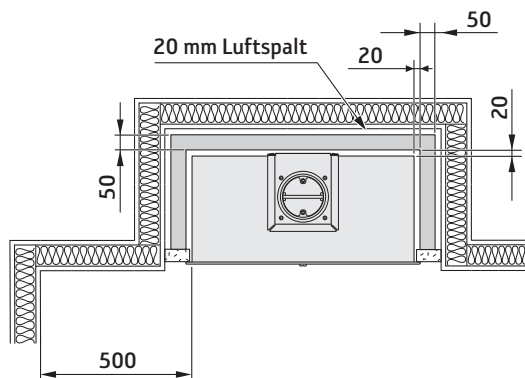

## Måttskiss

Ci7

Minsta avstånd framför insatsens lucka till brännbar byggnadsdel eller inredning ska vara 1,4 m.

Vid anslutning till stålskorsten skall även skorstenens krav på säkerhetsavstånd beaktas. Säkerhetsavståndet från ett oisolerat skorstenrör till brännbar byggnadsdel skall vara minst 300 mm.

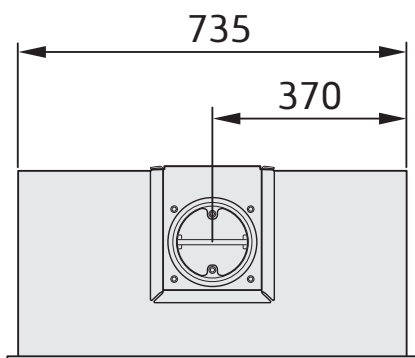
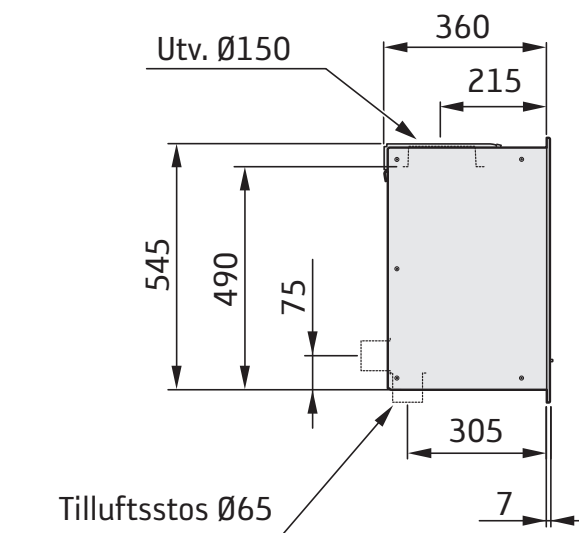
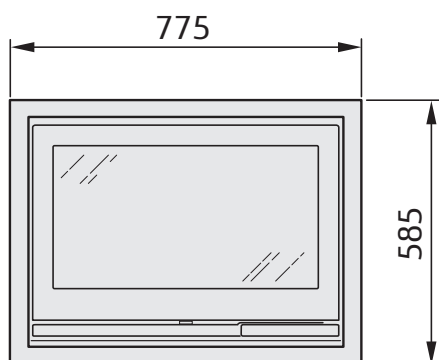

Prestandadeklaration enligt  
förordning (EU) 305/2011  
Nr. C17/C17G-CPR-170824

# Contura

## PRODUKT

Produkttyp	Insats eldad med fasta bibränslen
Typbeteckning	Contura i7 / i7G
Tillverkningsnummer	Se märkskylt på insatsen
Avsedd användning	Rumsuppvärmning i bostadsbyggnader
Bränsle	Ved

## TILLVERKARE

Namn	NIBE AB / Contura
Adress	Box 134, Skulptörvägen 10 SE-285 23 Markaryd, Sverige

## KONTROLL

Enligt AVCP	System 3
Europastandard	EN 13229/2001/A2:2004/AC:2007
Testinstitut	Rein-Ruhr Feuerstätten Prüfstelle, NB 1625, har utfört kontroll av deklarerad prestanda och utfärdat testrapport nr. RRF-29 17 4647

## DEKLARERAD PRESTANDA

Väsentliga egenskaper	Prestanda	Harmoniserad teknisk specifikation
Reaktion vid brandpåverkan	NPD	EN 13229/2001/A2:2004/AC:2007
Minsta avstånd till brännbart material	Rygg: 90 mm Sida: 500 mm Följ givna förutsättningar i installationsanvisningen.	
Risk för utfallande glöd	Klarar	
Emissioner från förbränningen	CO 0,07 %	
Yttemperaturer	Klarar	
Rengöringsmöjligheter	Klarar	
Mekanisk hållfasthet	Klarar	
Utsläpp av farliga ämnen	Klarar	
Nominell effekt	7 kW	
Verkningsgrad	77%	
Rökgasttemperatur i anslutningsstos vid nominell effekt	369°C	

Undertecknad ansvarar för tillverkning och överensstämmelse med deklarerad prestanda.



**Niklas Gunnarsson**, Affärsområdeschef NIBE STOVES  
Markaryd den 1 september 2017



## Fakta



5-9 kW



585 mm

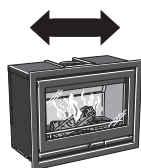

775 mm



370 mm



100 kg

Nominell effekt  
Virkningsgrad

7 kW  
77 %

**Oppfyller krav i henhold til:**  
Europeisk standard EN-13229  
NS 3058/3059 (Norge)  
DEFRA, Smoke control areas (UK)

### Montering av fagperson

Denne anvisningen gir instruksjer om hvordan innsatsen skal monteres og installeres. For at innsatsens funksjon og sikkerhet skal kunne garanteres, anbefaler vi at installeringen foretas av en fagperson. Kontakt en av våre forhandlere som kan anbefale egnede montører.

### Byggemelding

Ved installasjon av ildsted og oppføring av skorstein skal det leveres byggemelding til aktuell byggenemnd. Hvis du trenger råd og veiledning om slik byggemelding, kan du ta kontakt med byggenemnden i kommunen.

### Bærende underlag

Kontroller at trebjelkelaget har tilstrekkelig bærekraft for innsats, skorstein og de delene som brukes ved innbygging.

### Gulvplate

På grunn av faren for glør som faller ut, må brennbare gulv beskyttes av en gulvplate. Den skal dekke 300 mm foran ildstedet og kan bestå av for eksempel naturstein, betong, stål eller glass.

### Sluttbesiktigelse av installasjonen

Det er svært viktig at installasjonen besiktiges av autorisert kontrollør før innsatsen tas i bruk. Les også gjennom "Bruksanvisning for fyring" før ovnen tas i bruk for første gang.



### Innsatsen blir svært varm

Når innsatsen er i bruk, kan visse flater bli svært varme og forårsake brannskader ved berøring. Vær også oppmerksom på den kraftige varmestrålingen gjennom glasset. Hvis det plasseres brennbart materiale nærmere enn den angitte sikkerhetsavstanden, kan det oppstå brann. Ulmefyring kan føre til gassantennelse og forårsake både materielle skader og personskader.

### Tilkobling til skorstein

- Innsatsen skal kobles til en skorstein som er dimensjonert for en røykgasstemperatur på minst 400 °C.
- Tilkoblingsstussens diameter måler 150 mm utvendig.
- Vanlig skorsteinstrekk under nominell drift bør være mellom 20-25 Pa ved tilkoblingsstussen. Trekken påvirkes først og fremst av lengden og tverrsnittet på skorsteinen, men også av hvor trykktett den er. Minste anbefalte skorsteinslengde er 3,5 m, og egnet tverrsnittsareal er 150–200 cm<sup>2</sup> (140–160 mm i diameter).
- En røykkanal som har skarpe bøyninger og er trukket horisontalt, reduserer trekken i skorsteinen. Maksimal horisontal røykkanal er 1 meter, forutsatt at den vertikale røykkanallengden er på minst 5 meter.
- Røykkanalen skal kunne feies i hele sin lengde, og feielukene skal være lett tilgjengelige.
- Kontroller nøye at skorsteinen er tett, og at det ikke forekommer lekkasje rundt feieluker og ved rørtilkoblinger. Se side 50.

### Tilførsel av forbrenningsluft

Når en innsats installeres i et rom, øker kravet til lufttilførsel til rommet. Luft kan tilføres indirekte via en ventil i ytterveggen eller via en kanal utenfra som kobles til stussen på innsatsens underside. Mengden luft som går med til forbrenning, er cirka 20 m<sup>3</sup>/t.

Tilkoblingsstussen til forbrenningsluften har en ytre diameter på 65 mm. Hvis rørtrekket er lengre enn 1 meter, må rørdiameteren økes til 100 mm og tilsvarende større veggventil velges.

I oppvarmede rom skal kanalen kondensisoleres med 30 mm mineralull utstyrt med et fuktsperrende ytre lag. Ved gjennomføringen er det viktig å tette rundt hullet i veggen (eventuelt gulvet) med tetningsmasse.

Kondensolert forbrenningsluftslange på 1 meter fås som tilbehør. Se side 49.



## Innbygging av innsats

Ved innbygging av innsatsen skal tilstøtende vegger som ikke er klassifisert som brannmur eller av andre grunner ikke egner seg til varmebelastning, beskyttes av ikke-brennbar byggemateriale i henhold til spesifikasjonene nedenfor.

Samtlige skjøter på det ikke-brennbare byttematerialet skal tettes i henhold til produsentens anbefalinger. Mellomrommet mellom innsatsen og innbyggingen skal ventileres i henhold til spesifikasjon/målskisser.

Ved toppmontering til stålskorstein henviser vi til monteringsanvisningen for respektive fabrikat. Ta hensyn til de kravene stålskorsteinen stiller om sikkerhetsavstand til brennbar materiale. Varmestrålingen fra døren er kraftig, og brennbar materiale må derfor ikke plasseres nærmere enn 1,4 m fra døren.

Ved innbygging må ikke byggematerialet være i direkte kontakt med innsatsen, på grunn av innsatsens varmeavgivelse.

## Materialkrav

Byggematerialet må ikke være brennbar.

Varmeledningstallet  $\lambda$  må ikke overstige 0,14 W/mK.

Tykkelsen på byggematerialet skal alltid være minst 100 mm.

I de tilfellene der byggematerialets isoleringsegenskaper angis som en U-verdi, må denne ikke overstige 1,4 W/m<sup>2</sup>K.

### Oversikt over egnede materialer:

**Lettbetong:**  $\lambda = 0,12-0,14$

**Vermiculite:**  $\lambda = 0,12-0,14$

**Kalsiumsilikat:**  $\lambda = 0,09$

## Avtetting

Innbyggingen skal ikke gå hele veien opp til taket. Det skal gjenstå en åpen luftspalte på minst 20 mm nærmest taket. Innbyggingen skal tettes over konveksjonsluftuttaket. Avtettingen må ikke ligge mer enn 100 mm over konveksjonsluftuttakets overkant, og det skal bestå av en 100 mm tykk plate av ubrennbar materiale i henhold til ovennevnte materialkrav. Mellom avtettingen og skorsteinen skal det tettes med et egnet materiale, f.eks. varmebestandig silikon.

## Konveksjonsluft

Konveksjonsluften ventilerer omrammingen, kjøler ned innsatsen og transporterer varmen ut i rommet. Totalsummen av det effektive tverrsnittsarealet oppe resp. nede må ikke underskride de angitte verdiene. Luftinntaket skal sitte et sted mellom gulvnivået og opp til nivå med bunnen av innsatsen, på forsiden eller på sidene av innbyggingen. Luftuttaket skal være plassert over innsatsens høyeste punkt foran eller på sidene av innbyggingen.

Hvis luftinntaket henholdsvis luftuttaket plasseres på sidene, må arealene for venstre henholdsvis høyre side være like store for å sikre at innsatsen får jevn kjøling.

Ta hensyn til minsteavstanden til taket.

**Konveksjonsluft inn: 200 cm<sup>2</sup>**

**Konveksjonsluft ut: 200 cm<sup>2</sup>**

## Lastbærende sokkel

Kontroller at konveksjonsboksen plasseres på sokkel med tilstrekkelig bæreevne for ovn med skorstein.

Sokkelen må ikke hindre gjennomstrømning av konveksjonsluft i området mellom innsats og innbygging.

## Stålskorstein som belaster innsatsen

Hvis innsatsen skal kobles til en modulbasert stålskorstein, skal tilkoblingen gjennomføres via et avlastningspanel (tilbehør). Med avlastningspanelet skal innsatsen belastes med maks. 100 kg stålskorstein.

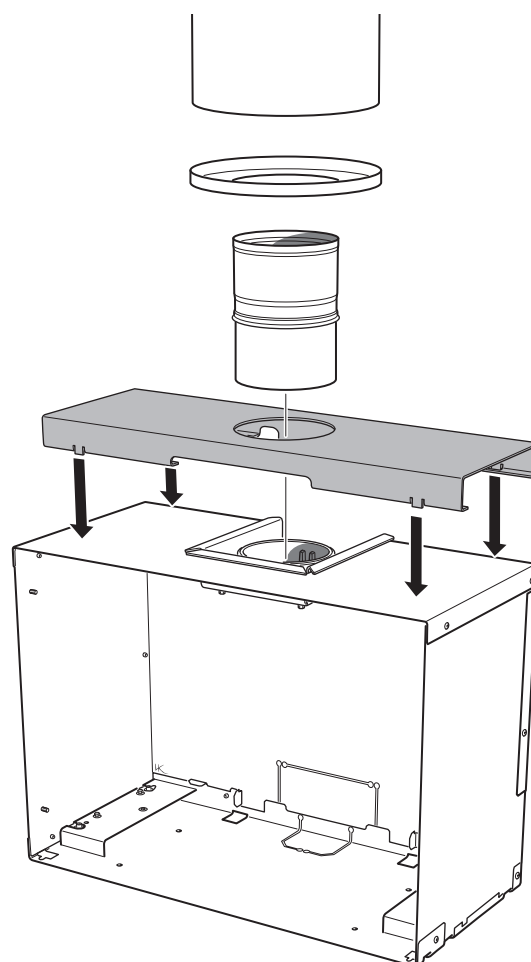

## Innbyggingseksempel

Ci7

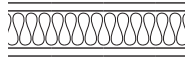

Vegg av brennbart materiale

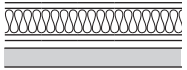

Luftet vegg, består av minst 50 mm bygningsplate i kalsiumsilikat og en luftspalte. Bygningsplaten skal ha en luftspalte på minst 20 mm mot den brennbare vegg, luftspalten skal ha fri luftstrøm i neder- og overkant, se prinsippskisse til høyre.

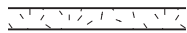

Vegg av ikke-brennbart materiale som ikke er i kontakt med brennbart materiale, og dermed ikke har krav til minste tykkelse.



Målene er minstemål som ikke må underskrives, hvis ikke annet blir angitt.

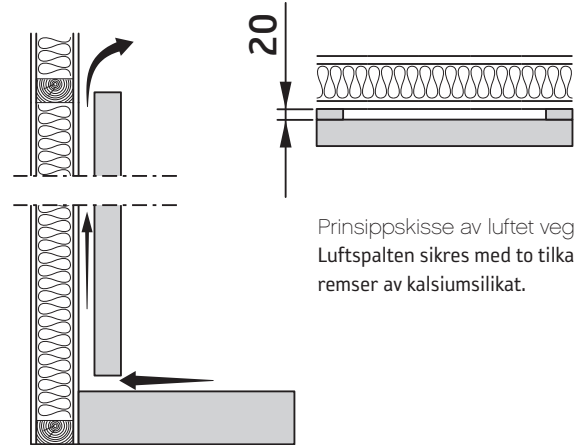

Prinsippskisse av luftet vegg  
Luftspalten sikres med to tilkappede remser av kalsiumsilikat.

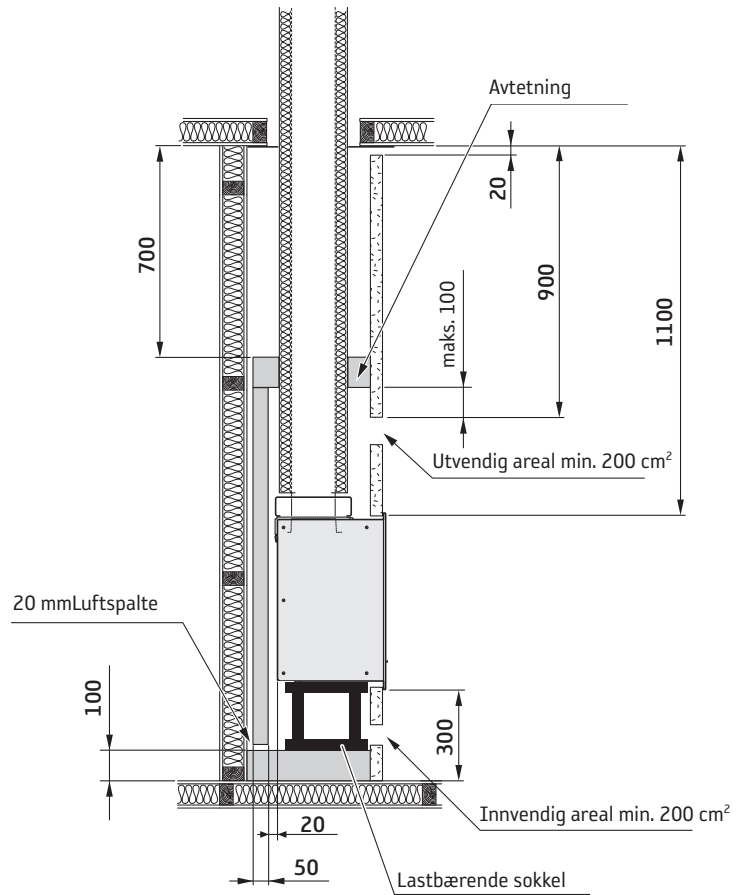
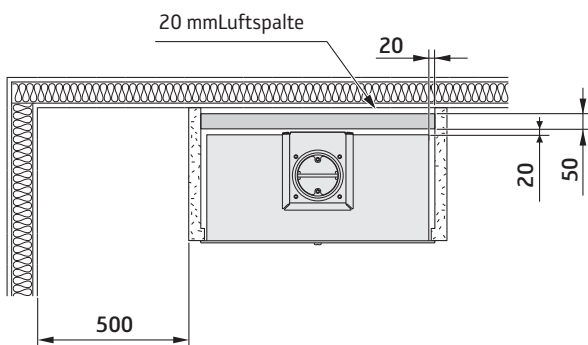
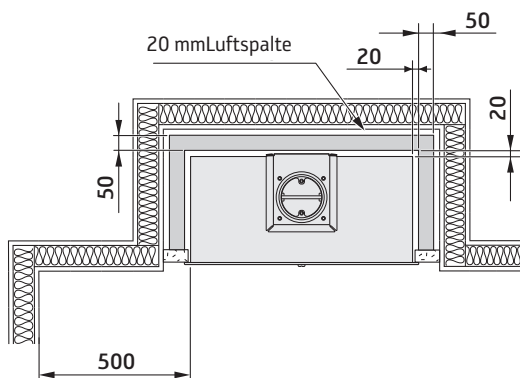

## Målskisse

Ci7

Det skal være minst 1,4 meters avstand foran innsatsens dør til brennbare bygningsdeler eller innredning.

Ved tilkobling til stålskorstein skal også skorsteinens krav til sikkerhetsavstand følges. Sikkerhetsavstanden fra et uisolert skorsteinsrør til brennbare bygningsdeler skal være minst 300 mm.

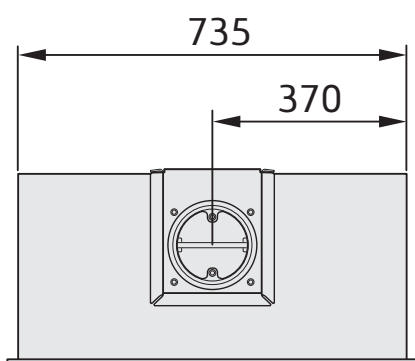
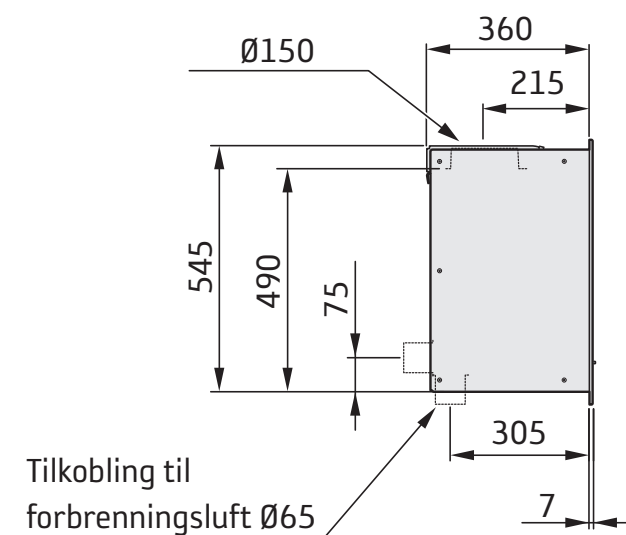
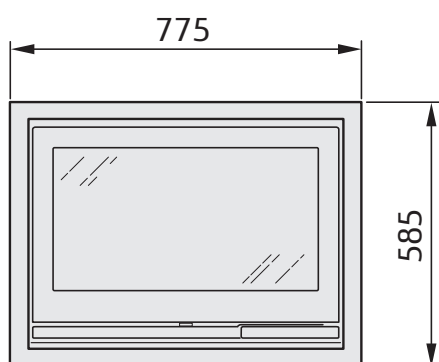

Ytelseserklæring ytelseserklæring i  
henhold til forordning (EU) 305/2011  
Nr. Ci7/Ci7G-CPR-170824

# Contura

## PRODUKT

Produkttype	Innsats fyrst med fast biobrensel
Typebetegnelse	Contura i7 / i7G
Produksjonsnummer	Se merkeskilt på innsatsen
Beregnet bruksområde	Oppvarming av boliger
Brensel	Ved

## PRODUSENT

Navn	NIBE AB / Contura
Adresse	Box 134, Skulptörvägen 10 SE-285 23 Markaryd, Sverige

## KONTROLL

Ifølge AVCP	System 3
Europastandard	EN 13229/2001/A2:2004/AC:2007
Testinstitutt	Rein-Ruhr Feuerstätten Prüf stelle, NB 1625, har utført kontroll av erklært ytelse og utstedt testrapport nr. RRF-29 17 4647

## ERKLÆRT YTELSE

Viktige egenskaper	Ytelse	Harmonisert teknisk spesifisering
Reaksjon ved brannpåvirkning	NPD	EN 13229/2001/A2:2004/AC:2007
Minste avstand til brennbar materiale	Rygg: 90 mm Side: 500 mm Ifølge gitte forutsetninger i installasjonsveiledningen.	
Fare for utfallende glør	Ytelse	
Utslipp fra forbrenningen	CO 0,07 %	
Overflatetemperaturer	Ytelse	
Rengjøringsmuligheter	Ytelse	
Bruddfasthet	Ytelse	
Utslipp av farlige stoff	Ytelse	
Nominell effekt	7 kW	
Virkningsgrad	77%	
Røykgasstemperatur i tilkoblingsstuss ved nominell effekt	369°C	

Undertegnede har ansvar for produksjon og overensstemmelse med erklært ytelse.



**Niklas Gunnarsson**, Forretningsområdesjef NIBE STOVES  
Markaryd den 1. september 2017



## Données Techniques



5-9 kW

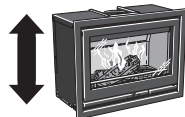

585 mm

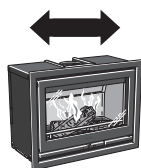

775 mm

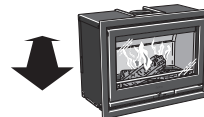

370 mm



100 kg

Puissance nominale  
Rendement

7 kW  
77 %

**Conforme aux exigences selon :**  
Norme européenne EN-13229  
NS 3058/3059 (Norvège)  
DEFRA, Smoke control areas (UK)

### Installation réalisée par un professionnel

Cette notice contient les instructions de montage et d'installation de l'insert. Il est recommandé de faire installer l'insert par un professionnel pour garantir son bon fonctionnement et sa sécurité. Consultez l'un de nos revendeurs qui pourra vous recommander des installateurs agréés.

### Structure porteuse

Vérifiez que la portance du solivage du plancher est suffisante pour supporter l'insert, la cheminée et les éléments utilisés pour la construction.

### Plaque de sol

Afin de protéger le sol contre les projections de braises, un sol inflammable doit toujours être protégé par une plaque de sol. Celle-ci doit couvrir une surface de 300 mm devant le foyer et peut être par exemple en pierre naturelle, en béton, en acier ou en verre.



### L'insert peut devenir très chaud

Certaines surfaces de l'insert peuvent devenir très chaudes en cours de fonctionnement et provoquer des brûlures. Faites également attention au fort rayonnement de chaleur diffusé à travers la porte vitrée. Éloignez les matériaux inflammables à une distance de sécurité suffisante. Un feu qui couve peut provoquer une inflammation spontanée des gaz, susceptible d'être à l'origine de blessures et de dégâts matériels.

### Déclaration de construction

L'installation du foyer et la réalisation de la cheminée exigent le dépôt d'une déclaration préalable de construction aux autorités compétentes. Pour obtenir des conseils et des instructions sur cette déclaration, nous vous invitons à prendre contact avec votre administration communale responsable de l'urbanisme.

### Inspection finale de l'installation

Il est extrêmement important de faire inspecter l'installation par un ramoneur agréé avant sa mise en service. Avant d'allumer le feu pour la première fois, bien lire les « Instructions d'allumage et d'utilisation ».

### Raccordement à la cheminée

- L'insert doit être raccordé à une cheminée dimensionnée pour une température des fumées de 400°C.
- Le diamètre extérieur du manchon de raccordement est de Ø 150 mm.
- Normalement, le tirage de cheminée pendant le fonctionnement nominal de l'appareil doit être compris entre 20 et 25 Pa à proximité du manchon de raccordement. La qualité du tirage est fonction de la longueur et de la section de la cheminée, mais aussi de son étanchéité. La longueur minimale recommandée de la cheminée est de 3,5 m et la section conseillée est de 150 à 200 cm<sup>2</sup> (140 à 160 mm de diamètre).
- Un conduit de fumées qui comporte des dévoiements brusques et un appel d'air horizontal aura un tirage réduit. La longueur maximale d'un conduit de fumées horizontal est d'un mètre, à condition que sa section verticale soit d'au moins 5 m.
- Le conduit de cheminée doit pouvoir être nettoyé sur toute sa longueur et les plaques de ramonage doivent être facilement accessibles.
- Vérifiez soigneusement que la cheminée est hermétique et qu'il n'y a pas de fuites au niveau des trappes de ramonage et des raccordements. Voir page 50.

### Amenée d'air comburant

Les exigences d'arrivée d'air frais dans une pièce sont plus grandes, lorsqu'un insert y est installé. L'air peut être alimenté de manière indirecte au moyen d'une prise d'air mise en place dans le mur extérieur de la pièce, ou directement par un conduit relié à l'extérieur et raccordé au manchon sur le dessous de l'insert. La combustion consomme environ 20 m<sup>3</sup> par heure.

Le manchon de raccordement de l'air comburant a un diamètre extérieur de 65 mm. Pour les conduits de plus de 1 m de long, installez un conduit de 100 mm de diamètre et une prise d'air murale du diamètre correspondant.

Dans les espaces chauffés, le conduit devra être isolé contre la condensation par de la laine minérale de 30 mm dotée d'une membrane barrière d'humidité. Lors de la mise en œuvre, il est également important de colmater autour du trou à travers le mur (ou le sol) avec du mastic d'étanchéité.

Un tuyau flexible de 1 mètre pour l'air comburant, isolé pour éviter la condensation, est disponible en option. Voir page 49.

## Encastrement de l'insert

Pour l'encastrement de l'insert, les murs concomitants qui ne sont pas classés comme mur pare-feu ou estimés pour d'autres raisons comme inaptes à une charge thermique, devront être protégés par un matériau de construction ininflammable selon les spécifications ci-dessous.

Tous les joints sur le matériau de construction ininflammable doivent être étanchéisés selon la méthode préconisée par le fabricant. L'espace entre l'insert et l'encastrement doit être ventilé selon les spécifications/les cotes. En cas de raccordement par le haut à une cheminée en acier, prière de consulter les instructions de montage de la cheminée. Veuillez respecter les exigences en matière de distances de sécurité par rapport aux matériaux combustibles, imposées par la cheminée en acier. En raison du puissant rayonnement thermique de la porte, aucun matériau inflammable ne doit être placé à moins de 1,4 m de celle-ci.

Lors de l'encastrement, le matériau de construction ne doit pas être en contact direct avec l'insert en raison de l'expansion thermique de ce dernier.

## Exigences relatives aux matériaux

Le matériau de construction ne doit pas être inflammable.

Le coefficient de conductivité thermique  $\lambda$  doit être de 0,14 W/mK maximum. L'épaisseur du matériau de construction doit toujours être d'au moins 100 mm.

Au cas où les propriétés isolantes d'un matériau de construction sont données comme une valeur U, celle-ci ne devra pas être supérieure à 1,4 W/m<sup>2</sup>K.

### Liste des matériaux appropriés :

<b>Béton cellulaire :</b>	$\lambda = 0,12-0,14$
<b>Vermiculite :</b>	$\lambda = 0,12-0,14$
<b>Silicate de calcium :</b>	$\lambda = 0,09$

## Étanchéité

L'encastrement ne doit pas atteindre le plafond ; un espace d'au moins 20 mm doit être prévu entre l'encastrement et le plafond. L'encastrement doit être étanchéifié au-dessus de la bouche de convection. Le scellement doit se situer à 100 mm au plus au-dessus du bord supérieur de la bouche d'air et doit être constitué de 100 mm de matériau ininflammable conformément aux exigences des matériaux ci-dessus. L'espace entre le scellement et la cheminée doit être étanchéifié de manière adéquate, avec par exemple du silicone thermorésistant.

## Air de convection

L'air de convection ventile l'encadrement, refroidit l'insert et transporte la chaleur dans la pièce. La somme totale de la section transversale effective jusqu'en haut ou en bas ne doit pas être inférieure aux valeurs indiquées. La prise d'air doit se situer quelque part entre le niveau du sol et le niveau du fond de l'insert, à l'avant ou sur les côtés de l'encastrement. La sortie d'air doit être placée au-dessus du point le plus haut de l'insert ou sur les côtés de l'encastrement.

Si la prise d'air frais et la sortie d'évacuation sont placées sur les côtés, les sections de ces deux bouches devront être identiques, afin d'assurer un refroidissement régulier de l'insert.

Observez la distance minimale jusqu'au plafond.

**Air de convection entrant : 200 cm<sup>2</sup>**

**Air de convection sortant : 200 cm<sup>2</sup>**

## Socle support

Vérifiez que le boîtier de convection se place sur un socle dont la portance est suffisante pour supporter le poêle avec la cheminée.

Le socle ne doit pas empêcher le flux d'air de convection dans l'espace compris entre l'insert et l'encastrement.

## La cheminée en acier constitue une charge sur l'insert

Si l'insert doit être raccordé à une cheminée en acier modulaire, le raccordement doit se faire par l'intermédiaire d'un panneau de décharge (option). Avec le panneau de décharge, l'insert peut supporter une cheminée en acier de 100 kg maximum.

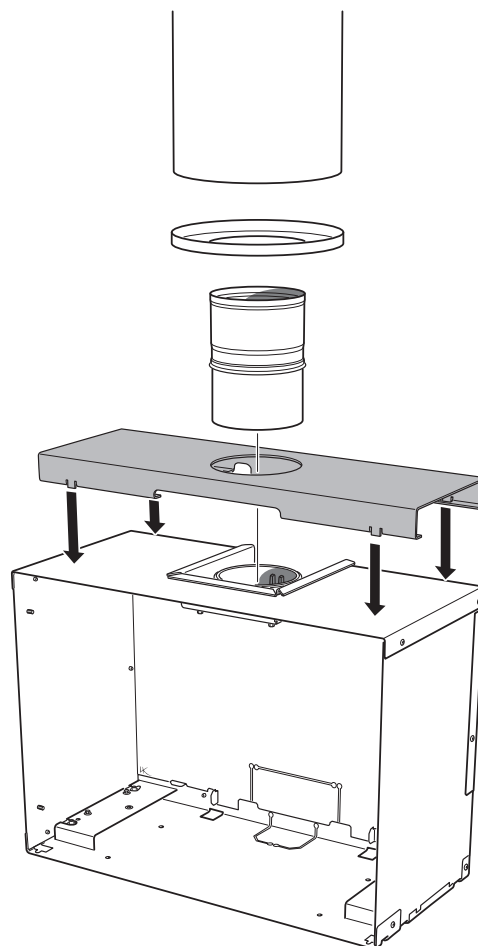

## Exemple d'encastrement

Ci7

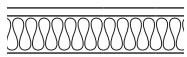

Mur en matériau inflammable

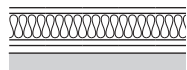

Protection murale ventilée, constituée d'une plaque de silicate de calcium d'au moins 50 mm et d'une lame d'air. La plaque doit intégrer une lame d'air de 20 mm contre le mur combustible, la lame d'air doit avoir un débit d'air libre sur les bords inférieur et supérieur, voir le schéma de principe de droite.

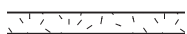

Mur en matériau ininflammable n'étant pas en contact avec un matériau inflammable et n'exigeant donc aucune épaisseur minimale.



Les dimensions indiquées sont les valeurs minimales à ne pas dépasser, sauf indication contraire.



Schéma de principe de la protection murale ventilée  
La lame d'air est fixée à l'aide de deux bandes de silicate de calcium.



## Schéma dimensionnel

Ci7

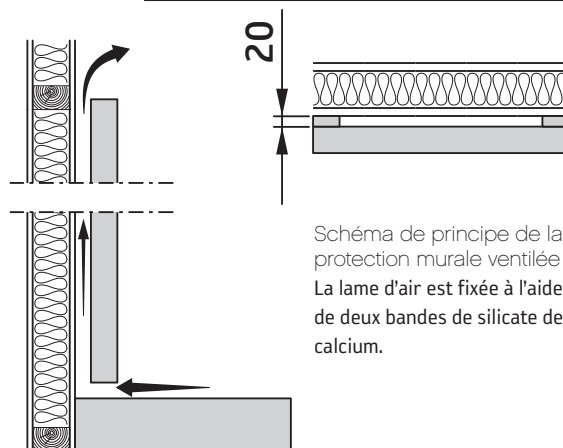
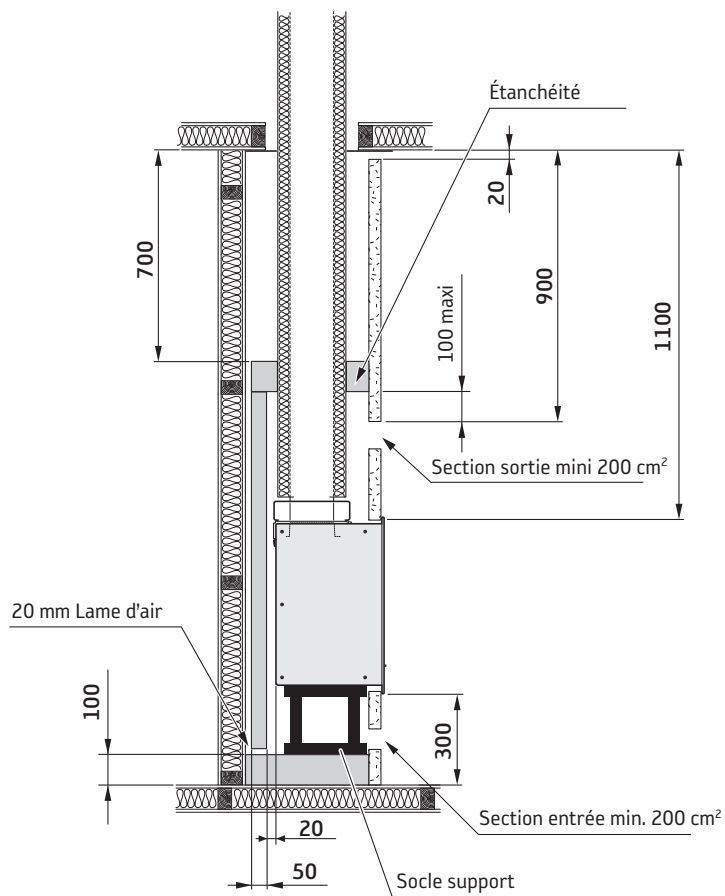
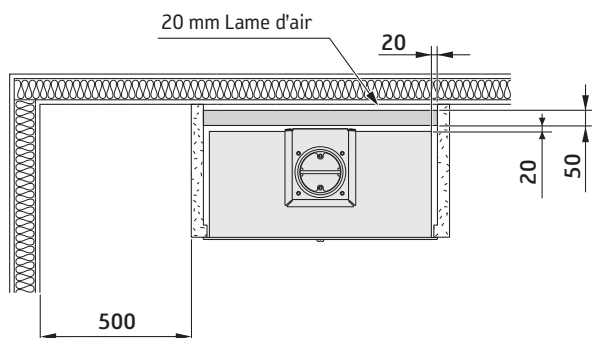
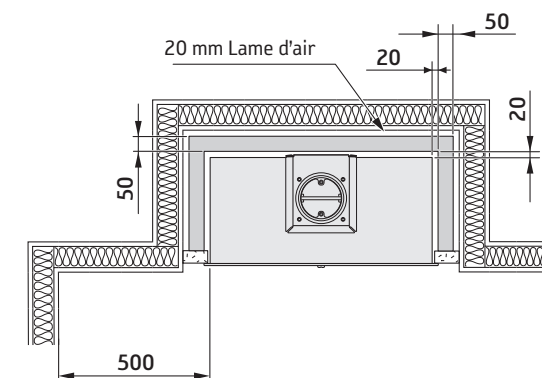
La distance minimale devant la porte de l'insert à un élément de construction ou d'ameublement inflammable doit être de 1,4 mètre.

Lors du raccordement à une cheminée, il faudra également tenir compte de la distance de sécurité normative concernant la cheminée. La distance minimale de sécurité entre un conduit de cheminée non isolé et des éléments inflammables de la construction est de 300 mm.

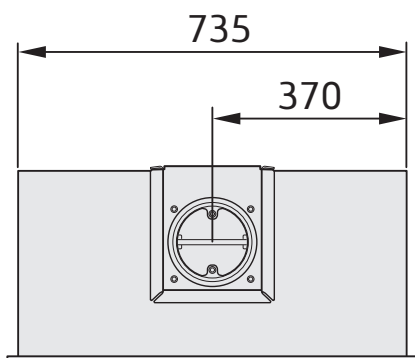
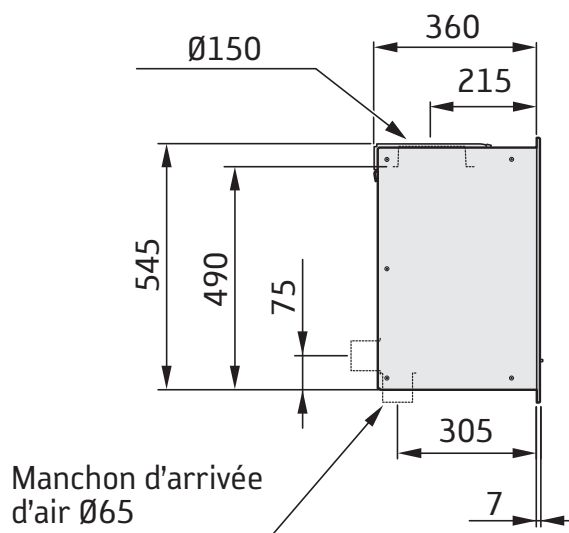
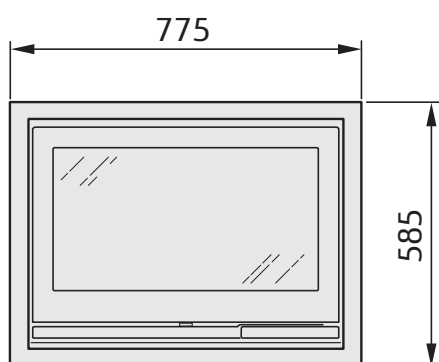



Déclaration des performances conformément  
au règlement (UE) 305/2011  
N° Ci7/Ci7G-CPR-170824

# Contura

## PRODUIT

Code d'identification unique du produit	Poêle à biocombustibles solides
Désignation de type	Contura i7 / i7G
Numéro de série	Voir la plaque signalétique sur le poêle
Usage prévu du produit	Chauffage des locaux dans les bâtiments résidentiels
Combustible	Bois de chauffage

## FABRICANT

Raison sociale	NIBE AB / Contura
Adresse	Box 134, Skulptörvägen 10 SE-285 23 Markaryd, Suède

## SYSTÈME D'ÉVALUATION ET DE VÉRIFICATION

Selon AVCP	Système 3
Norme européenne	EN 13229/2001/A2:2004/AC:2007
Organisme notifié	Rein-Ruhr Feuerstätten Prüfstelle, NB 1625, a vérifié et évalué la constance des performances du produit déclarées et publié le rapport d'essais n° RRF-29 17 4647

## PERFORMANCES DÉCLARÉES

Caractéristiques essentielles	Performances	Spécifications techniques harmonisées
Réaction au feu	NPD	EN 13229/2001/A2:2004/AC:2007
Distance minimale à respecter par rapport aux matériaux combustibles adjacents	Arrière: 90 mm Latérale: 500 mm Selon les conditions indiquées dans les instructions d'installation.	
Risque de projections de braises	Assure	
Émissions provenant de la combustion	CO 0,07 %	
Températures de surface	Assure	
Possibilités de nettoyage	Assure	
Résistance mécanique	Assure	
Dégagement de substances dangereuses	Assure	
Puissance nominale	7 kW	
Rendement	77%	
Température des fumées dans le conduit de raccordement en fonctionnement nominal	369°C	

Le soussigné est seul responsable de la fabrication et de la conformité des performances déclarées.



**Niklas Gunnarsson**, Responsable de division NIBE STOVES  
Markaryd (Suède), le 1er septembre 2017



## Facts



5-9 kW

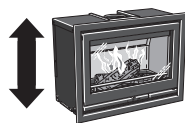

585 mm



775 mm

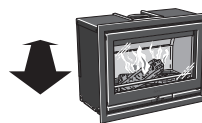

367 mm



100 kg

Nominal output  
Efficiency

7 kW  
77%

**Meets requirements of:**  
European standard EN-13229  
NS 3058/3059 (Norway)  
DEFRA, Smoke control areas (UK)

### Installation by a licensed professional

This manual contains instructions on how to assemble and install the insert. We recommend the insert be installed by a qualified tradesperson to ensure it functions safely and properly. Contact one of our dealers who can recommend professional installers.

### Structural support

Check that the floor joists are strong enough to bear the weight of the insert, chimney and construction parts.

### Hearth plate

A hearth plate must be installed to protect a combustible floor from the risk of falling embers. It must extend 300 mm in front of the hearth and can be made of natural stone, concrete, metal or glass.



### The insert becomes very hot

Parts of the insert become very hot when it is in use and can cause burns if touched. You should also be careful of the heat that transfers through the door glass. Combustible materials must be kept at the stated safe distance to prevent the risk of fire. A smouldering fire emits gases that can suddenly ignite and cause material damage and personal injury.

### Planning permission

You must apply for planning permission from your local authority before installing a stove or erecting a chimney. We recommend you contact your local authority for advice and information on planning permission.

### Final inspection of the installation

When it has been installed, the insert must be inspected by a licensed chimney sweep before it can be used. You should also read the "Lighting instructions" before lighting the stove for the first time.

## Connection to chimney

- The insert must be connected to a chimney designed to withstand flue gas temperatures of up to 400°C.
- The external diameter of the connection sleeve is 150 mm.
- In normal operating mode, draft in the chimney should be 20-25 Pa close to the connection sleeve. The draft is affected primarily by the length and area of the chimney and also by how well sealed it is. The minimum recommended chimney length is 3.5 m and a suitable cross-section area is 150-200 cm<sup>2</sup> (140-160 mm in diameter).
- Sharp bends and horizontal lengths in a flue pipe reduce the draft in the chimney. The maximum horizontal length of flue pipe allowed is 1 m, provided the flue pipe rises vertically for at least 5 m.
- It must be possible to sweep the full length of the flue, and the soot doors must be easily accessible.
- Carefully check that the chimney is sealed and that there is no leakage of smoke from the soot doors or connections. See page 50.

## Combustion air supply

When an insert is installed, the need for an adequate supply of air to the room increases. Air can be provided indirectly via a vent in the outer wall or via a duct from the outside that connects to the sleeve on the underside of the insert. The required volume of combustion air is about 20 m<sup>3</sup>/hour.

The outer diameter of the combustion air connection sleeve is 65 mm. If a pipe is longer than 1 m, its diameter must be increased to 100 mm and a larger wall vent will be required.

In heated spaces, the flue must be insulated to prevent condensation using 30 mm mineral wool covered with a vapour barrier. The hole in the wall (or floor) at the exit point must be properly sealed with flue jointing compound.

A 1-metre combustion-air tube insulated to prevent condensation is available as an optional extra. See page 49.

## Recessing the insert

When recessing the insert, adjacent walls that are not classed as fire walls or are considered unsuitable for exposure to heat must be protected by non-combustible building material in accordance with the specifications below.

All joints on the non-combustible material must be sealed using the method recommended by the manufacturer. The space between the insert and the recess must be ventilated in accordance with specifications/dimensions diagrams.

Please refer to the manufacturer's installation instructions when connecting a steel chimney to a top outlet. Observe the requirements for the safe distance from the steel chimney to combustible materials. Because of the strong heat radiating from the door, combustible materials must be placed a minimum of 1,4 m from the door.

The insert must be installed with clearance to the building material, not in direct contact with it, to allow for thermal expansion of the insert.

## Material requirements

The building material must not be combustible.

The thermal conductivity coefficient  $\lambda$  must be maximum 0.14 W/mK.

The building material must always be at least 100 mm thick.

Where the insulation properties of building material are given as a U-value, it must be maximum 1.4 W/ m<sup>2</sup>K.

### List of suitable materials:

**Aerated concrete:**  $\lambda = 0.12-0.14$

**Vermiculite:**  $\lambda = 0.12-0.14$

**Calcium silicate:**  $\lambda = 0.09$

## Sealing

The recess must not go all the way up to the ceiling, leave an air gap of at least 20 mm closest to the ceiling. The recess must be sealed off above the convection exhaust. The seal must be 100 mm above the convection exhaust's upper edge and must be made of 100 mm non-flammable material according to the material requirements above. Use heat-resistant silicone, for example, between the seal and chimney.

## Convection air

The convection air ventilates the surround, cools the insert and carries hot air out into the room. The total sum of the effective cross-section area up and down must not be less than the stated values. The air intake must be positioned somewhere between floor level and the bottom of the insert, at the front or on the sides of the recess. The air exhaust must be positioned above the highest point of the insert at the front or the sides of the recess. If the air intakes or exhausts are positioned on the sides, the areas for the left and right side respectively must be the same size to ensure that the insert is evenly cooled.

Check the minimum distance to the ceiling.

**Convection air in: 200 cm<sup>2</sup>**

**Convection air out: 200 cm<sup>2</sup>**

## Load bearing base

Ensure that the convection box is placed on a base strong enough to bear the weight of the stove and chimney.

The base must not block the flow of convection air in the space between the insert and recess.

## Steel chimney on the insert

If the insert is to be connected to a module-based steel chimney, it must be connected via a chimney support panel (accessory). The weight of the steel chimney on the insert with the chimney support panel must be maximum 100 kg.

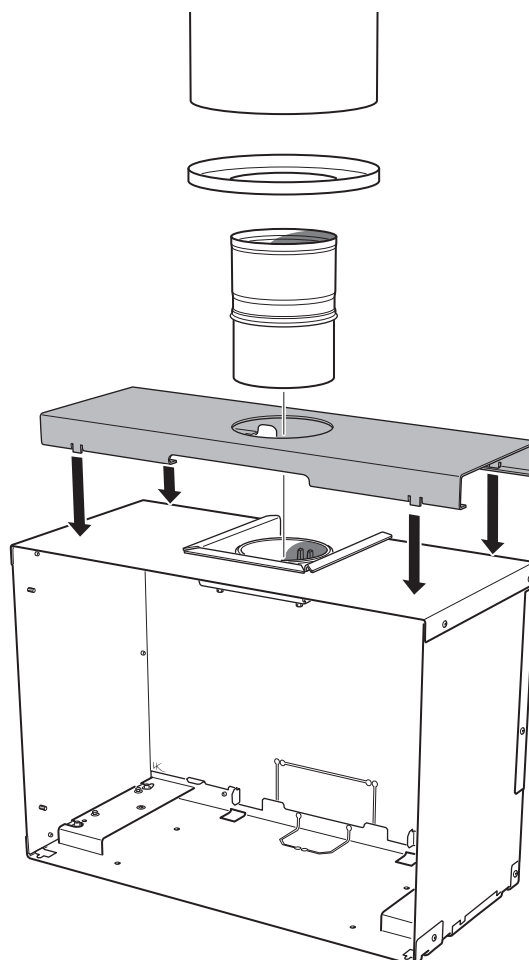

Recess example

Ci7

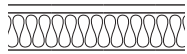

Wall made of combustible material

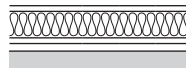

Aerated wall, comprising at least a 50 mm calcium silicate board and an air space. There must be a 20 mm air space between the building board and the combustible wall. The air space must allow air to flow freely along the lower and upper edges (see diagram to the right).

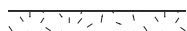

Wall made of non-combustible material that is not in contact with combustible material and therefore has no minimum thickness requirement.



The dimensions are the minimum dimensions, unless otherwise stated.

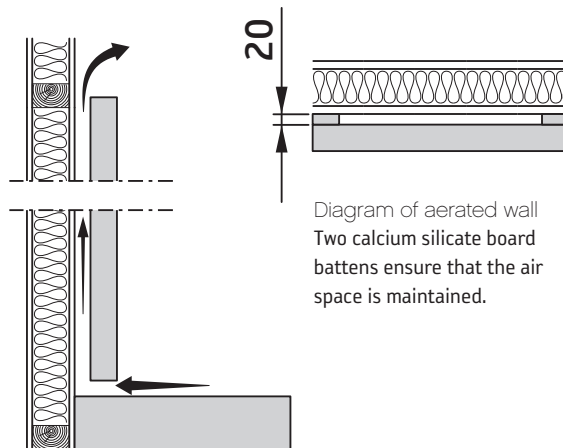
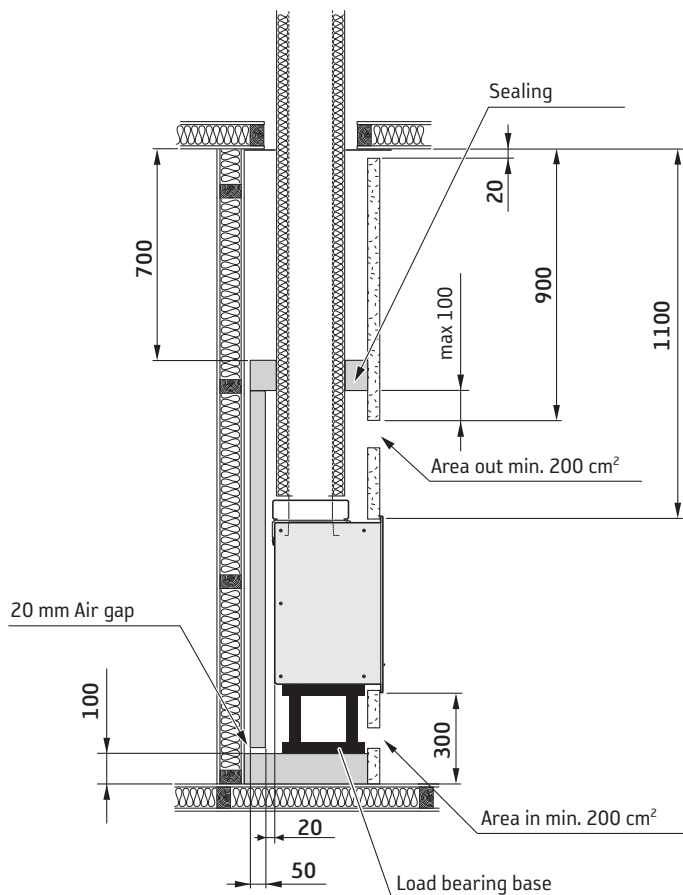
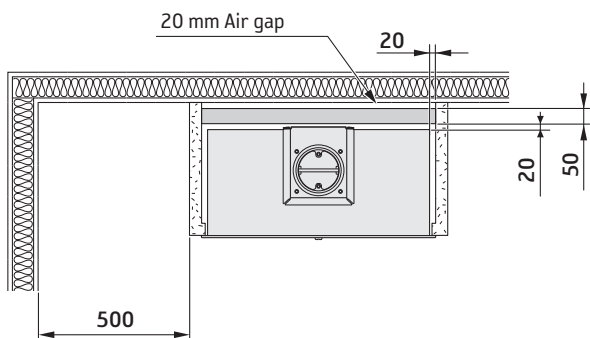
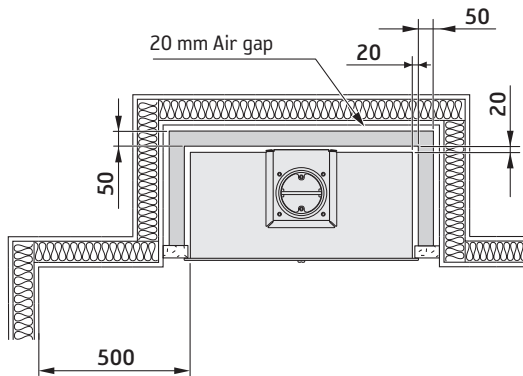

Diagram of aerated wall  
Two calcium silicate board battens ensure that the air space is maintained.



## Dimensions diagram

Ci7

Furnishings and combustible building elements must be at least 1,4 metre from the front of the insert door.

When connecting to a steel chimney, the requirements for safe distance to the chimney must also be observed. A clearance of at least 300 mm must be allowed as a safe distance between an uninsulated flue pipe and combustible building elements.

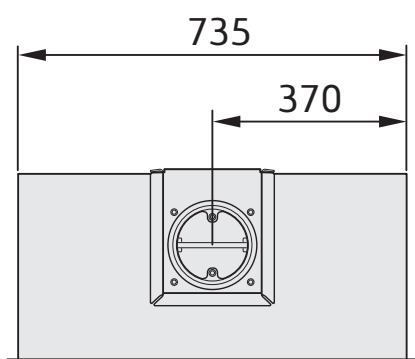
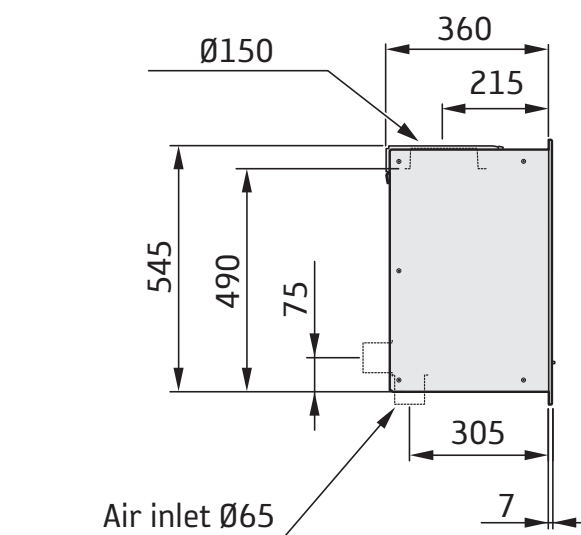
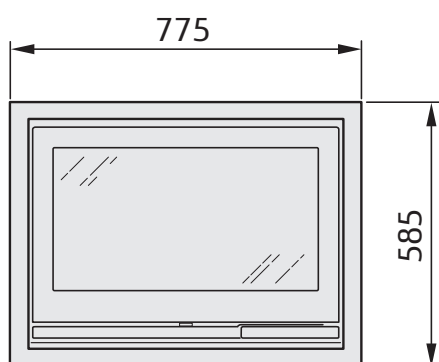

Declaration of performance according  
to Regulation (EU) 305/2011  
No. Ci7/Ci7G-CPR-170824

# Contura

## PRODUCT

Product type Insert lit with solid biofuels  
Type designation Contura i7 / i7G  
Manufacturing number See rating plate on the insert  
Intended area of use Heating of rooms in residential buildings  
Fuel Wood

## MANUFACTURER

Name NIBE AB / Contura  
Address Box 134, Skulptörvägen 10  
SE-285 23 Markaryd, Sweden

## CHECKS

According to AVCP System 3  
European standard EN 13229/2001/A2:2004/AC:2007  
Test institute Rein-Ruhr Feuerstätten Prüfstelle, NB 1625,  
has checked declared performance and issued test report no. RRF-29 17 4647

## DECLARED PERFORMANCE

Essential characteristics	Performance	Harmonised technical specification
Reaction to fire	NPD	EN 13229/2001/A2:2004/AC:2007
Minimum distance to combustible material	Rear: 90 mm Side: 500 mm Follow the given conditions in the installation instructions.	
Risk of falling embers	Pass	
Emissions from combustion	CO 0,07 %	
Surface temperatures	Pass	
Cleaning options	Pass	
Mechanical durability	Pass	
Emissions of hazardous substances	Pass	
Nominal output	7 kW	
Efficiency	77%	
Flue gas temperature in connector at nominal output	369°C	

The undersigned is responsible for the manufacture and conformity with the declared performance.



**Niklas Gunnarsson**, Business area manager NIBE STOVES  
Markaryd, 1st September 2017



## Fakta



5-9 kW



585 mm



775 mm



370 mm



100 kg

Nominal effekt  
Virkningsgrad

7 kW  
77%

**Opfylder krav i henhold til:**

Europæisk standard EN-13229  
NS 3058/3059 (Norge)  
DEFRA, Smoke control areas (UK)

**Professionel installation**

Denne vejledning indeholder instrukser om, hvordan indsatsen skal monteres og installeres. For at kunne garantere indsatsens funktion og sikkerhed anbefaler vi, at installationen udføres af en fagmand. Kontakt en af vores forhandlere, som kan anbefale dygtige montører.

**Byggeanmeldelse**

Ved installation af indsatsen og opførelse af skorsten skal der indsendes en byggeanmeldelse til kommunen. Få råd og anvisninger om byggeanmeldelse hos kommunens tekniske forvaltning.

**Bærende underlag**

Kontroller, at gulvbjælkelaget har tilstrækkelig bæreevne til indsats, skorsten og de dele, som benyttes ved indbygning.

**Gulvplade**

På grund af risikoen for at der falder gløder ud, skal et brændbart gulv beskyttes af en gulvplade. Den skal dække 300 mm foran ildstedet og kan bestå af f.eks. natursten, beton, stål eller glas.

**Besigtigelse af installationen**

Det er meget vigtigt, at installationen besigtiges af en autoriseret skorstensfejer, før indsatsen tages i brug. Læs endvidere "Fyringsvejledning", før der tændes op første gang.

**Indsatsen bliver meget varm**

Under brug bliver visse overflader på indsatsen meget varme og kan medføre forbrændinger ved berøring. Vær også opmærksom på den kraftige varmeudstråling gennem lågeglasset. Hvis der anbringes brændbart materiale nærmere end den angivne sikkerhedsafstand, kan der opstå brand. Hvis brændet kun ulmer, kan det forårsage en eksplosionsagtig antændelse af røggasserne med risiko for såvel materielle skader som personskader.

**Tilslutning til skorsten**

- Indsatsen skal tilsluttes en skorsten, der er dimensioneret til mindst 400 °C røggastemperatur.
- Tilslutningsstudsens udvendige diameter er 150 mm.
- Normalt skorstenstræk under nominal drift bør være 20-25 Pa i nærheden af tilslutningsstudsens. Trækket påvirkes primært af skorstensens længde og areal, men også af hvor tryktæt den er. Den mindste anbefalede skorstenslængde er 3,5 m, og det passende tværsnitsareal er 150-200 cm<sup>2</sup> (140-160 mm i diameter).
- En røgkanal med skarpe bøjninger og vandret føring reducerer trækket i skorstenen. Den vandrette røgkanal kan maks. være 1 m, forudsat at den lodrette røgkanallængde er mindst 5 m.
- Røgkanalen skal kunne fejles i hele sin længde, og fejlågerne skal være let tilgængelige.
- Kontroller omhyggeligt, at skorstenen er tæt, og at der ikke er lækager omkring fejlåger og ved rørtilslutninger. Se side 50.

**Tilførsel af forbrændingsluft**

Når der installeres en indsats i et rum, øges kravene til lufttilførsel i rummet. Luften kan tilføres indirekte via en ventil i ydervæggen, eller via en kanal udefra, som tilsluttes studsens på indsatsens underside. Den luftmængde, der bruges til forbrændingen, er ca. 20 m<sup>3</sup>/h.

Tilslutningsstudsens til forbrændingsluften har en udvendig diameter på 65 mm.

Ved en rørføring på over 1 m skal rørdiameteren øges til 100 mm, og tilsvarende større vægventil vælges.

I opvarmede rum skal kanalen kondensoleres med 30 mm mineraluld, der er forsynet med et fugtspærrende overfladelag. I gennemføringen er det vigtigt også at tætte rundt om hullet i væggen (alternativt gulvet) med tætningsmasse.

Som ekstraudstyr kan der fås en 1 m kondensoliseret forbrændingsluftslange. Se side 49.

## Indbygning af indsats

Ved indbygning af indsatsen skal tilstødende vægge, som ikke klassificeres som brandmur, eller som af andre årsager vurderes som uegnede til varmebelastning, beskyttes af et ikke brændbart bygningsmateriale i henhold til nedenstående specifikation.

Alle samlinger på det ikke brændbare bygningsmateriale skal tættes i henhold til producentens anbefalinger. Mellemrummet mellem indsatsen og indbygningen skal ventileres i henhold til specifikation/målskitser.

Ved toptilslutning til stålskorsten henviser vi til det pågældende fabrikats monteringsvejledning. Overhold de krav om sikkerhedsafstand til brændbart materiale, som stilles for stålskorstene. Varmestrålingen fra lågen er stærk, og derfor må der ikke placeres brændbart materiale tættere end 1,4 m foran lågen.

Ved indbygning må bygningsmaterialet ikke være i direkte kontakt med indsatsen pga. indsatsens varmeudvidelse.

## Materialekrav

Bygningsmaterialet må ikke være brændbart.

Varmeledningstallet  $\lambda$  må højst være 0,14 W/mK.

Tykkelsen på bygningsmaterialet skal altid være mindst 100 mm.

I de tilfælde, hvor et bygningsmateriales isoleringsegenskaber angives som en U-værdi, må denne højst være 1,4 W/m<sup>2</sup>K.

### Fortegnelse over egnede materialer:

Letbeton:  $\lambda = 0,12-0,14$

Vermiculite:  $\lambda = 0,12-0,14$

Kalciumsilikat:  $\lambda = 0,09$

## Aftætning

Indbygningen må ikke gå hele vejen op til loftet, der skal være en luftspalte på mindst 20 mm ved loftet. Indbygningen skal tættes over konvektionsudtaget. Aftætningen skal ligge højst 100 mm over konvektionsluftudtagets overkant og skal være udført i 100 mm ikke brændbart materiale i henhold til ovenstående materialekrav. Mellem aftætning og skorsten skal der foretages passende tætning med f.eks. varmebestandig silikone.

## Konvektionsluft

Konvektionsluften ventilerer omramningen, køler indsatsen og transporterer varmen ud i rummet. Totalsummen for det effektive tværsnitsareal hhv. foroven og forneden må ikke være mindre end de angivne værdier.

Luftindtaget skal sidde et sted mellem gulvniveauet og op til i niveau med indsatsens bund, på forsiden eller på siderne af indbygningen. Luftudtaget skal være placeret over indsatsens højeste punkt, på forsiden eller på siderne af indbygningen.

Hvis luftindtaget eller luftudtaget placeres på siderne, skal arealerne for henholdsvis venstre og højre side være lige store for at sikre, at indsatsen får jævn køling.

Overhold minimumsafstanden til loftet.

**Konvektionsluft ind: 200 cm<sup>2</sup>**

**Konvektionsluft ud: 200 cm<sup>2</sup>**

## Lastbærende sokkel

Kontroller, at konvektionsboksen placeres på sokkel med tilstrækkelig bæreevne til en brændeovn med skorsten.

Soklen må ikke forhindre konvektionsluftstrømning i området mellem indsats og indbygning.

## Stålskorsten som belaster indsatsen

Hvis indsatsen skal tilsluttes modulbaseret stålskorsten skal tilslutningen foretages via et aflastningspanel (ekstraudstyr). Med aflastningspanelet kan indsatsen belastes med maks. 100 kg stålskorsten.

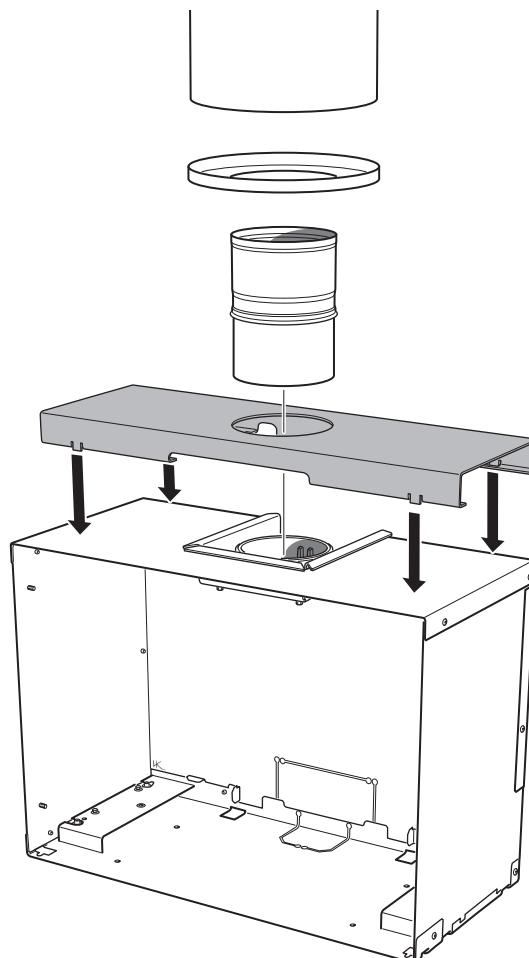



## Indbygningseksempel

Ci7

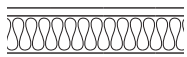

Væg af brændbart materiale

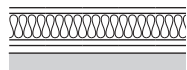

Luftet væg, består af en kalciumsilikat-byggeplade på mindst 50 mm og en luftspalte. Byggepladen skal have en 20 mm luftspalte mod den brændbare væg, og luftspalten skal have frit luftflow foruden og foroven, se principskitse til højre.

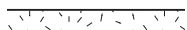

Væg af ikke-brændbart materiale, som ikke er i kontakt med brændbart materiale og dermed ikke har nogen krav vedr. minimumstykkelser.



Målene er minimumsmål, som ikke må underskrides, hvis der ikke oplyses andet.

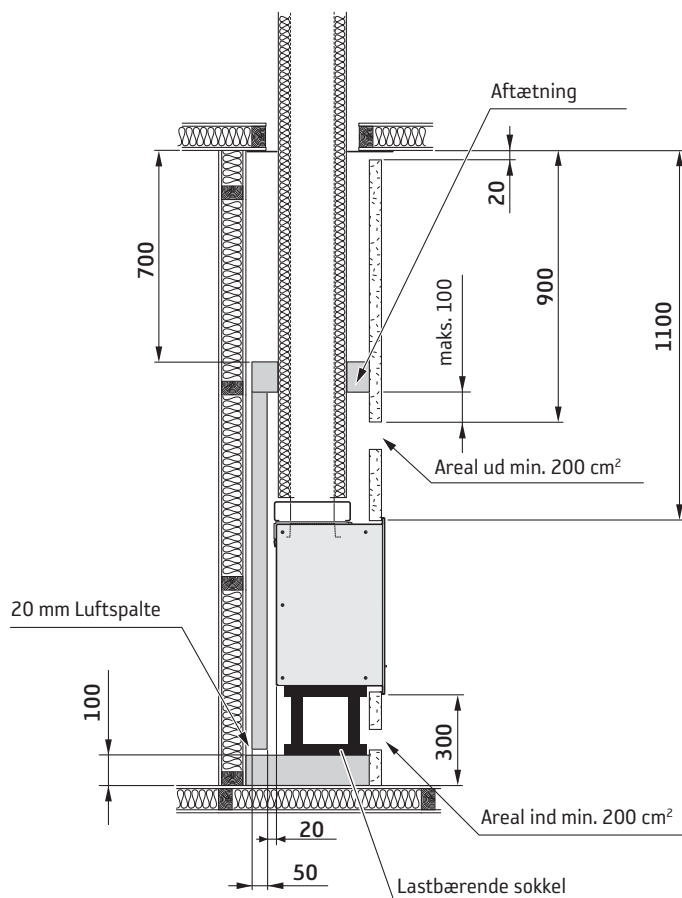
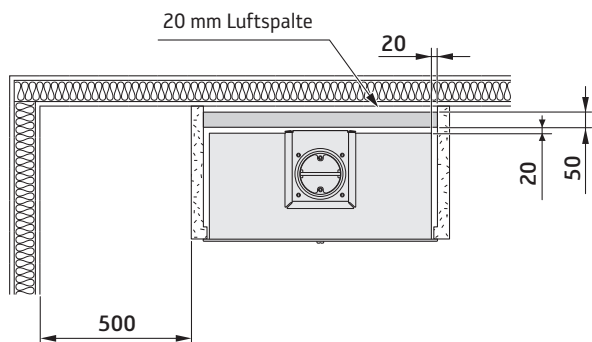
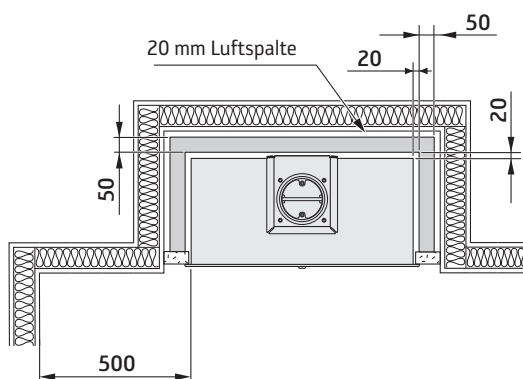
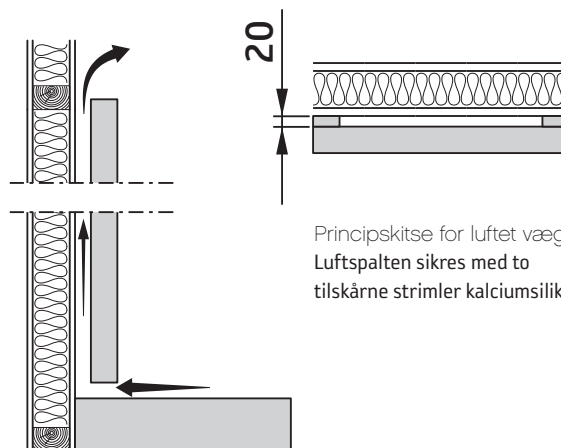

## Målskitser

Ci7

Der skal være mindst 1,4 meter foran indsatsens låge til brændbare bygningsdele eller indbo.

Ved tilslutning til stålskorsten skal skorstenens krav vedr. sikkerhedsafstand også overholdes. Sikkerhedsafstanden fra et uisoleret skorstensrør til brændbare bygningsdele skal være mindst 300 mm.

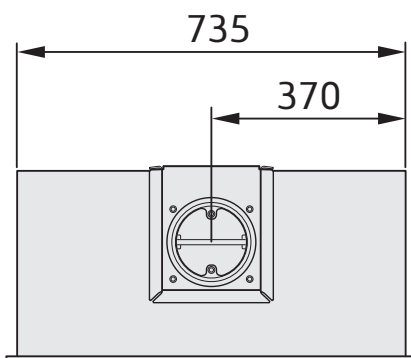
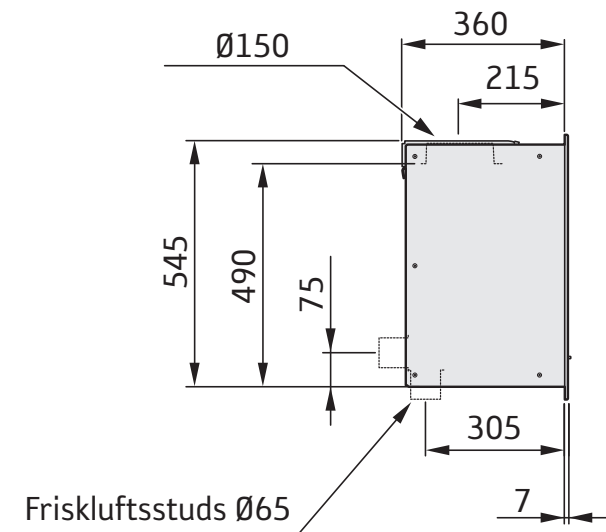
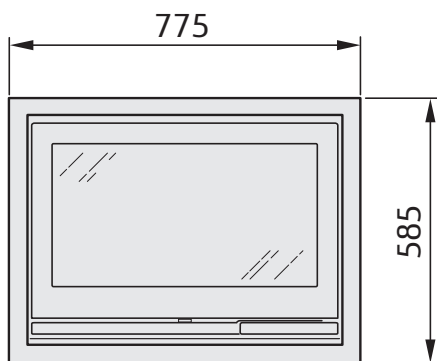

Ydeevnedeklaration i henhold til  
forordning (EU) nr. 305/2011  
Nr. Ci7/Ci7G-CPR-170824

# Contura

## PRODUKT

Produkttype	Indsats fyret med fast biobrændsel
Typebetegnelse	Contura i7 / i7G
Serienummer	Se mærkeskilt på indsatsen
Tiltænkt anvendelse	Rumopvarmning i boliger
Brændsel	Brænde

## PRODUCENT

Navn	NIBE AB / Contura
Adresse	Box 134, Skulptörvägen 10 SE-285 23 Markaryd, Sverige

## KONTROL

I henhold til AVCP	System 3
Europæisk standard	EN 13229/2001/A2:2004/AC:2007
Testinstitut	Rein-Ruhr Feuerstätten Prüf stelle, NB 1625, har udført kontrol af erklæret præstation og udfærdiget testrapport nr. RRF-29 17 4647

## ERKLÆRET PRÆSTATION

Væsentlige egenskaber	Præstation	Harmoniseret teknisk specifikation
Reaktion ved brandpåvirkning	NPD	EN 13229/2001/A2:2004/AC:2007
Mindste afstand til brændbart materiale	Bagside: 90 mm Side: 500 mm I henhold til givne forudsætninger i monteringsvejledningen.	
Risiko for at gløder falder ud	Klarer	
Emissioner fra forbrændingen	CO 0,07 %	
Overfladetemperaturer	Klarer	
Rengøringsmuligheder	Klarer	
Mekanisk styrke	Klarer	
Udslip af farlige stoffer	Klarer	
Nominel effekt	7 kW	
Virkningsgrad	77%	
Røggastemperatur i tilslutningsstuds ved nominel effekt	369°C	

Undertegnede bærer ansvaret for fremstilling og overensstemmelse med erklæret præstation.



**Niklas Gunnarsson**, Forretningsområdechef for NIBE STOVES  
Markaryd, den 1. september 2017



## Tiedot



5-9 kW

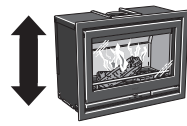

585 mm



775 mm

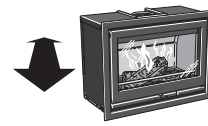

370 mm



100 kg

Nimellisteho 7 kW  
Hyötysuhde 77 %

**Täyttää seuraavat vaatimukset:**  
Eurooppalainen standardi EN-13229  
NS 3058/3059 (Norja)  
DEFRA, Smoke control areas (UK)



### Takkasydän lämpenee erittäin kuumaksi

Tietyt takkasydämen pinnat kuumenevat lämmityksen aikana ja niiden koskettaminen saattaa aiheuttaa palovammoja. Huomioi myös voimakas lämpösäteily luukun lasin läpi. Tulenaran materiaalin sijoittaminen ilmoitettua turvaetäisyyttä lähemmäksi saattaa aiheuttaa tulipalon. Kytevä palaminen voi aikaansaada nopean kaasupalon sekä aine- ja henkilövahinkoja.

### Asennus kannattaa teettää ammattilaisella

Tässä ohjeessa selostetaan takkasydämen asennus. Takkasydämen toiminnan ja turvallisuuden varmistamiseksi suosittelemme, että asennus annetaan ammattilaisen tehtäväksi. Ota yhteys jälleenmyyjiiimme, jotka voivat suositella sopivia asentajia.

### Rakennus- tai toimenpidelupa

Tulisijan asentamiselle ja savupiipun rakentamiselle on haettava rakennus- tai toimenpidelupa paikallisilta rakennusviranomaisilta. Luvan hakuohjeet saat paikallisesta rakennusvalvontavirastosta.

### Kantava alusta

Varmista, että palkiston kantavuus riittää kantamaan takkasydämen, savupiipun ja asennuksessa käytettävien tarvikkeiden painon.

### Eduslaatta

Tulenarka lattia on suojattava eduslaattalla, koska takkaluukusta saattaa lennähtää hehkuja keköleitä. Eduslaatan on ulotuttava 400 mm takan etupuolelle ja se voi olla luonnonkiveä, betonia, peltiä tai lasia.

### Asennuksen lopputarkastus

Ennen takan käyttöönottoa asennus pitää tarkastuttaa valtuutetulla nuohoojalla. Lue myös tarkoin erilliset lämmitysohjeet ennen kuin alat käyttää takkaa.

### Liitäntä savupiipuun

- Takkasydän on liitettävä savupiipuun, joka on mitoitettu vähintään 400 °C savukaasulämpötilalle.
- Liittimen ulkohalkaisija on 150 mm.
- Tavanomaisen käytön aikana savupiipun vedon tulisi olla 20-25 Pa liitännän lähellä. Vetoon vaikuttavat etupäässä savupiipun pituus ja halkaisija, mutta myös sen tiiviys. Savupiipun tulisi olla vähintään 3,5 m korkea ja sopiva poikkileikkausala on 150-200 cm<sup>2</sup> (läpimitta 140-160 mm).
- Vaakasuntainen ja mutkittuva savukanava huonontaa vetoa. Savukanavan vaakaosuus saa olla enintään 1 m pituinen edellyttäen, että pystysuntainen osa on vähintään 5 m pitkä.
- Koko savukanava on pystytettävä nuhoamaan ja nokiluukkujen on oltava helposti avattavissa.
- Tarkasta, että savupiippu on tiivis ja ettei nokiluukuissa ja putkiliitännöissä ole vuotokohtia. Katso sivu 50.

### Palamisilman tuominen

Takkasydän suurentaa huoneen ilmantarvetta. Ilma voidaan tuoda epäsuorasti ulkoseinässä olevan venttiilin kautta tai suoraan ulkoa tulevan kanavan kautta, joka liitetään takan alavilla olevaan liittimeen. Palamisilman kulutus on noin 20 m<sup>3</sup>/h.

Palamisilmailiitännän ulkohalkaisija on 65 mm.

Yli 1 metrin mittaisen putken halkaisijan on oltava 100 mm ja samalla on valittava vastaavasti suurempi seinäventtiili.

Lämpimissä tiloissa oleva kanava on kondenssieristettävä 30 mm:n vuorivillalla, jonka ulkopintaan asennetaan kosteussulku. Läpivienneissä putken ja seinän (tai lattian) välinen sauma on tiivistettävä tiivistysmassalla.

Lisävarusteena on saatavana 1 m mittainen kosteudelta eristetty palamisilmaletku. Katso sivu 49.

## Takkasydämen asennus

Takkasydämen asennuksen yhteydessä ympäröivät seinät, joita ei luokitella palomuuriksi tai jotka eivät kestä lämpökuormitusta, pitää suojata palamattomalla materiaalilla alla olevien erittelyjen mukaan.

Kaikki palamattomassa materiaalissa olevat saumat pitää tiivistää valmistajan määräämällä tavalla. Takkasydämen ja kuoren välisen tilan pitää olla tuuletettu erittelyjen/mittapiirrosten mukaan.

Kun takka liitetään ylöspäin terässavupiippuun, katso valmistajan asennusohjeet. Ota huomioon terässavupiipun vaatima suojaetäisyys tulenarkaan materiaaliin. Luukusta tulee paljon lämpösäteilyä. Siksi luukun edessä ei saa olla tulenarkaa materiaalia alle 1,4 m etäisyydellä.

Kuoren materiaali ei saa olla välittömässä yhteydessä takkasydämeen takkasydämen lämpölaajenemisen vuoksi.

## Materiaalivaatimukset

Rakennusmateriaali ei saa olla syttyvää.

Lämmönjohtokyky  $\lambda$  saa olla enintään 0,14 W/mK.

Materiaalipaksuuden pitää olla joka kohdasta vähintään 100 mm.

Jos materiaalin eristyskyky ilmaistaan U-arvolla, se saa olla enintään 1,4 W/m<sup>2</sup>K.

### Sopivat materiaalit:

**Kevytbetoni:**  $\lambda = 0,12-0,14$

**Vermikuliitti:**  $\lambda = 0,12-0,14$

**Kalsiumsilikaatti:**  $\lambda = 0,09$

## Tiivistys

Kuori ei saa ulottua aivan kattoon saakka, kattoa vasten on jätettävä vähintään 20 mm ilmarako. Kuori täytyy eristää sisäpuolelta konvektioilman poistoaukon yläpuolella. Eriste saa olla enintään 100 mm konvektioilman poistoaukon yläreunan yläpuolella ja sen pitää olla 100 mm palamatonta materiaalia yllä olevien materiaalivaatimusten mukaan. Eristeen ja savupiipun väli täytyy tiivistää esim. lämmönkestävällä silikonilla.

## Konvektioilma

Konvektioilma tuulettaa kuoren, jäädyttää takkasydämen ja siirtää lämmön huoneeseen. Ylä- ja alapään tehokkaan poikkileikkausalan kokonaissumma ei saa alittaa annettuja arvoja. Ilmanottoaukon pitää olla lattiatason ja takkasydämen pohjan välillä joko takkasydämen edessä tai sivuilla. Ilmanpoistoaukon pitää olla takkasydämen ylimmän pisteen yläpuolella joko kuoren etupuolella tai sivuilla.

Jos ilmanotto- tai poistoaukko sijoitetaan sivuille, vasemman ja oikean puolen pinta-alojen on oltava yhtä suuret, jotta takkasydän jäähdytetään tasaisesti. Huomioi minimietäisyys kattoon.

**Konvektioilma sisään: 200 cm<sup>2</sup>**

**Konvektioilma ulos: 200 cm<sup>2</sup>**

## Kantava sokkeli

Varmista, että konvektiorasia asennetaan sokkelille, joka kestää asennettavan takan ja savupiipun painon.

Sokkeli ei saa estää konvektioilman virtausta takkasydämen ja kuoren välillä.

## Takkasydäntä kuormittava terässavupiippu

Jos takkasydän liitetään terässavupiippuun, liitäntä on tehtävä kevennyspaneelin (lisävaruste) avulla. Kevennyspaneelin kanssa savupiippu saa kuormittaa takkasydäntä enintään 100 kg painolla.

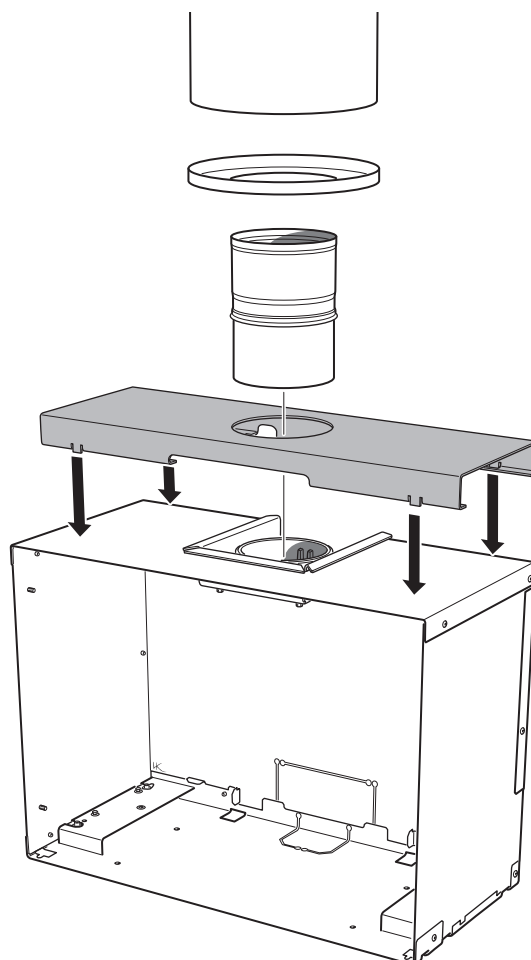

## Asennusesimerkki

Ci7

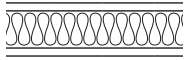

Seinä tulenarasta materiaalista

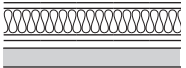

Tuuletettu seinä, joka koostuu vähintään 50 mm kalsiumsilikaattilevystä ja ilmarakosta. Rakennuslevyn ja palavan seinän välillä on oltava 20 mm ilmarako, joka on ylä- ja alapäästään auki, katso periaatekaavio oikealla.

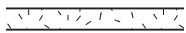

Seinä palamattomasta materiaalista, joka ei kosketa tulenarkaa materiaalia ja jolla ei näin ollen ole minimipaksuusvaatimusta.



Mitat ovat minimimittoja, joita ei saa alittaa ellei toisin ilmoiteta.

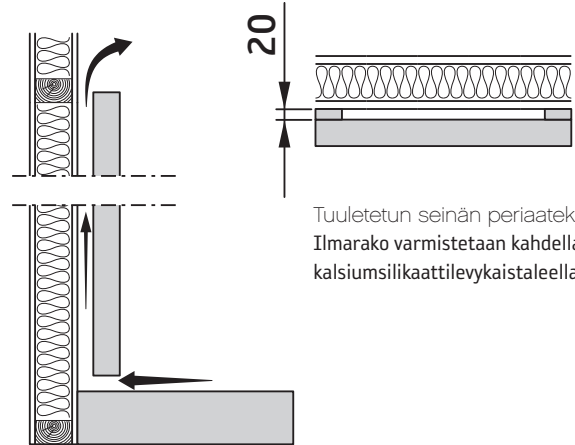

Tuuletetun seinän periaatekaavio  
Ilmarako varmistetaan kahdella kalsiumsilikaattilevykaistaleella.

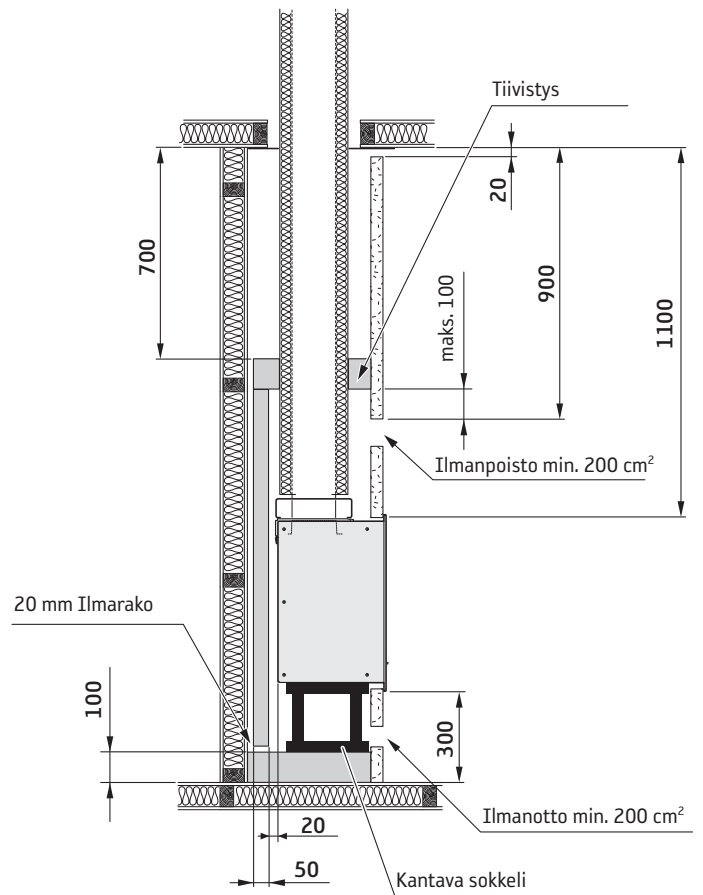
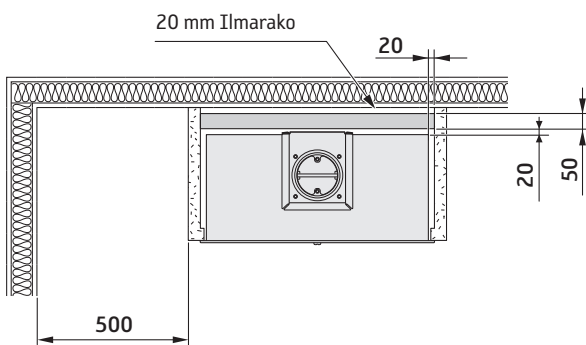
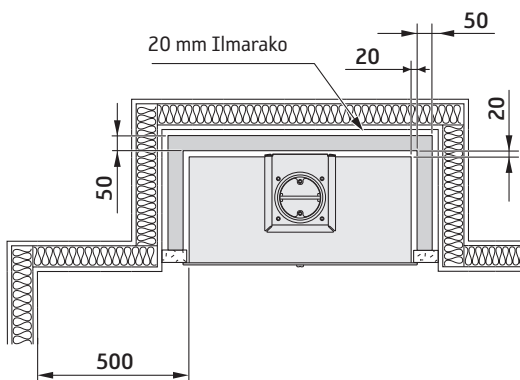

## Mittapiirros

Ci7

Luukun ja tulenaran rakenneosan tai sisustuksen välisen etäisyyden on oltava vähintään 1,4 m.

Terässavupiippuun liitettäessä pitää ottaa huomioon myös savupiipun turvaetäisyysvaatimukset. Minimietäisyys eristämättömästä putkesta tulenarkaan rakennosaan on 300 mm.

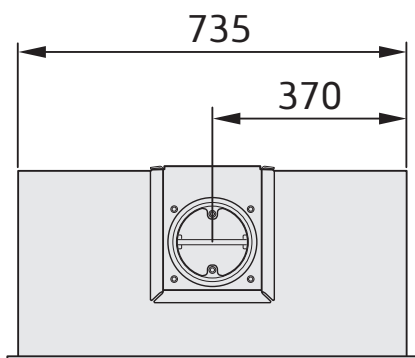
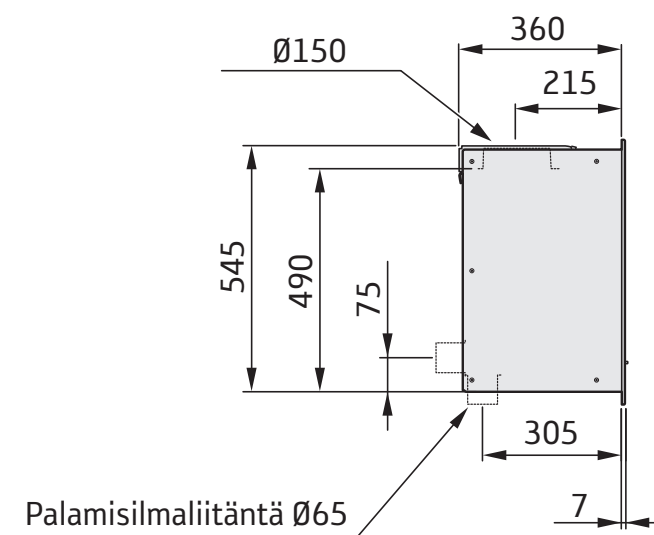
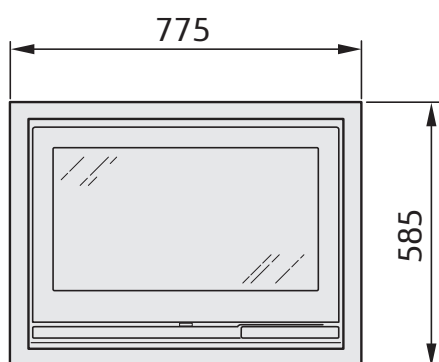

Suoritusasoilmoitus asetuksen  
(EU) 305/2011 mukaan  
Nr. Ci7/Ci7G-CPR-170824

# Contura

## TUOTE

Tuotetyyppi Kiinteillä biopolttoaineilla lämmitettävä takkasydän  
Tyyppimerkintä Contura i7 / i7G  
Valmistusnumero Katso tyyppikilpi takkasydämessä  
Käyttötarkoitus Asuinrakennusten huoneiden lämmitys  
Polttoaine Puu

## VALMISTAJA

Nimi NIBE AB / Contura  
Osoite Box 134, Skulptörvägen 10  
SE-285 23 Markaryd, Ruotsi

## TARKASTUS

AVCP: Järjestelmä 3  
Eurostandardi EN 13229/2001/A2:2004/AC:2007  
Ilmoitettu elin Rein-Ruhr Feuerstätten Prüfstelle, NB 1625,  
on tarkastanut ilmoitetun suoritusason ja laatinut testiraportin RRF-29 17 4647

## ILMOITETTU SUORITUSTASO

Perusominaisuudet	Suoritusaso	Yhdenmukaistettu tekninen eritelmä
Palo-ominaisuudet	NPD	EN 13229/2001/A2:2004/AC:2007
Suojaetäisyys palavaan materiaaliin	Selkä: 90 mm Sivu: 500 mm Asennusohjeessa annetuin edellytyksin.	
Ulosputoavan hiillon riski	Täyttää	
Palamispäästöt	CO 0,07 %	
Pintalämpötilat	Täyttää	
Puhdistusmahdollisuudet	Täyttää	
Mekaaninen lujuus	Täyttää	
Vaarallisten aineiden päästöt	Täyttää	
Nimellisteho	7 kW	
Hyötysuhde	77%	
Savukaasujen lämpötila liitosputkessa nimellisteholla	369°C	

Allekirjoittanut vastaa valmistuksesta ja siitä, että suoritusaso vastaa ilmoitettua.



**Niklas Gunnarsson**, Liiketoimintoalueen päällikkö NIBE STOVES  
Markaryd, 1. syyskuuta 2017





## Dati Tecnici



5-9 kW

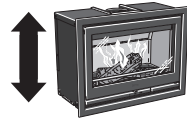

585 mm

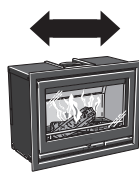

775 mm

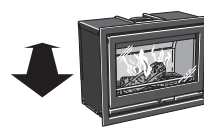

370 mm



100 kg

Potenza nominale  
Livello di efficienza

7 kW  
77%

**Conforme alle normative secondo:**  
Standard europeo EN-13229  
NS 3058/3059 (Norvegia)  
DEFRA, Smoke control areas (UK)



### L'inserto diventa molto caldo

Durante il funzionamento, alcune superfici dell'inserto raggiungono temperature molto elevate. Non toccarle per evitare ustioni. Fare inoltre attenzione al forte calore irradiato dal vetro dello sportello. La presenza di materiale infiammabile a una distanza inferiore a quella di sicurezza indicata potrebbe provocare un incendio. Bruciare un quantitativo eccessivo di legna può provocare l'improvviso incendio di gas infiammabili, col rischio di danni a cose e persone.

### Montaggio da parte di personale specializzato

Questo manuale contiene le istruzioni per il montaggio e l'installazione dei nostri inserti. Per garantire il corretto funzionamento e la sicurezza dell'inserto, l'installazione dovrebbe essere effettuata da personale specializzato. Per questo consigliamo di rivolgersi ai nostri rivenditori autorizzati.

### Permessi

Prima di installare una stufa o una canna fumaria è necessario presentare una richiesta di permesso all'ente locale competente. Per consigli e indicazioni sulla richiesta di permesso, rivolgersi all'ente locale di competenza.

### Supporto strutturale

Assicurarsi che la pavimentazione sulla quale poggerà l'inserto abbia una portata di carico sufficiente a sostenere il peso dell'inserto, della canna fumaria e del rivestimento.

### Piastra di protezione per il pavimento

A causa del rischio di caduta di braci ardenti, i pavimenti infiammabili devono essere protetti da una piastra. La piastra di protezione per il pavimento deve estendersi per 300 mm davanti all'inserto e può essere in pietra naturale, cemento, metallo o vetro.

### Ispezione finale dell'installazione

È della massima importanza che l'installazione sia controllata dal termotecnico prima della messa in funzione dell'inserto. Leggere attentamente anche le "Istruzioni di accensione" prima di accendere il fuoco per la prima volta.

## Collegamento alla canna fumaria

- L'inserto va collegato a una canna fumaria dimensionata per temperature dei fumi di scarico fino a 400°.
- Il raccordo del tubo ha un diametro esterno di 150 mm.
- Di solito, il tiraggio durante il normale funzionamento dovrebbe essere tra 20-25 Pa vicino al raccordo. Il tiraggio è influenzato sia dalla lunghezza che dalla sezione della canna fumaria e dalla sua tenuta. La lunghezza minima consigliata per la canna fumaria è di 3,5 m con un'area trasversale di 150-200 cm<sup>2</sup> (140-160 mm di diametro).
- Una canna fumaria con angoli stretti e tratti orizzontali perde capacità di tiraggio. Il tratto massimo in orizzontale raccomandato per la canna fumaria è 1 m, a condizione che la lunghezza del tratto verticale sia almeno 5 m.
- La canna fumaria deve poter essere ripulita per tutta la sua lunghezza e le botole di ispezione devono essere facilmente accessibili.
- Controllare attentamente che la canna fumaria sia sigillata e che non vi siano perdite attorno alle botole di ispezione e ai raccordi. Vedere pag. 50.

## Alimentazione dell'aria di combustione

Quando si installa un inserto in una stanza, aumenta il fabbisogno di aria nella stanza stessa. L'aria di combustione può entrare indirettamente tramite una valvola nella parete che dà sull'esterno, oppure tramite un condotto esterno collegato al raccordo sotto l'inserto. La quantità di aria consumata dalla combustione è circa 20 m<sup>3</sup>/h.

Il raccordo alla presa d'aria ha un diametro esterno di 65 mm. Quando la lunghezza del condotto supera 1 m, è necessario portare a 100 mm il diametro del tubo e scegliere di conseguenza una ventola a muro più ampia.

Negli ambienti riscaldati il condotto deve essere isolato con 30 mm di lana di roccia con strato superficiale anti umidità. È importante inoltre che il bordo tra il foro e la parete (o il pavimento) sia sigillato con mastice per giunzioni.

Come accessorio è disponibile un flessibile anticondensa per l'aria di combustione della lunghezza di 1 m. Vedere pag. 49.

## Rivestimento dell'inserto

Per montare il rivestimento dell'inserto, tutte le pareti limitrofe non classificate come ignifughe o che per altri motivi sono considerate non idonee a sostenere un carico termico elevato, vanno protette con materiale non infiammabile secondo le specifiche sotto.

Tutte le giunte sul materiale edile ignifugo vanno sigillate secondo il metodo indicato dal costruttore. Lo spazio tra l'inserto e il rivestimento va ventilato secondo le specifiche/i disegni dimensionali.

In caso di collegamento a una canna fumaria in acciaio dall'alto, fare riferimento alle istruzioni di montaggio fornite dal costruttore della canna fumaria. Rispettare le distanze di sicurezza tra i materiali infiammabili e la canna fumaria in acciaio. Lo sportello irradia un forte calore: non lasciare materiale infiammabile a meno di 1,4 m dallo sportello.

Per la realizzazione del rivestimento, il materiale edile non deve essere a contatto diretto dell'inserto poiché questo si dilata per il calore.

## Requisiti per il materiale

Il materiale edile usato non deve essere infiammabile.

Il valore di conducibilità del calore  $\lambda$  deve essere massimo 0,14 W/mK.

Lo spessore del materiale edile deve essere min. 100 mm.

In caso le caratteristiche isolanti del materiale edile siano espresse come valore U, questo valore deve essere max 1,4 W/ m<sup>2</sup>K.

### Lista di materiali adatti:

**Calcestruzzo aerato:**  $\lambda = 0,12-0,14$

**Vermiculite:**  $\lambda = 0,12-0,14$

**Mattoni silico-calcarei:**  $\lambda = 0,09$

## Sigillatura

Il rivestimento non può arrivare fino al soffitto, lasciare uno spazio libero di almeno 20 mm tra il rivestimento e il soffitto. Sigillare il rivestimento sopra la bocchetta dell'aria di convezione. La sigillatura va fatta al massimo 100 mm sopra il filo superiore della bocchetta, con 100 mm di materiale incombustibile secondo le specifiche sui materiali indicate sopra. Tra la sigillatura e la canna fumaria, applicare una quantità adeguata ad esempio di silicone refrattario per evitare l'infiltrazione di fumi.

## Aria di convezione

L'aria di convezione effettua la ventilazione del rivestimento, raffredda l'inserto e soffia l'aria calda nella stanza. La somma totale della sezione effettiva in alto e in basso non può essere inferiore ai valori indicati. La presa d'aria va posta tra il livello del pavimento e il bordo inferiore dell'inserto, davanti o sui lati del rivestimento. La ventola dell'aria va posizionata sopra il bordo superiore dell'inserto, davanti o sui lati del rivestimento.

Se la presa dell'aria e la ventola sono collocate sui fianchi, per garantire un raffreddamento equilibrato dell'inserto le aree rispettivamente sul lato sinistro e destro devono avere uguale dimensione.

Osservare la distanza minima al soffitto.

**Aria di convezione, ingresso: 200 cm<sup>2</sup>**

**Aria di convezione, uscita: 200 cm<sup>2</sup>**

## Zoccolo portante

Assicurarsi che la scatola di convezione sia collocata su uno zoccolo con portata di carico sufficiente a sostenere il peso dell'inserto e della canna fumaria.

Lo zoccolo non deve impedire il flusso di aria di convezione tra l'inserto e il rivestimento.

## Canna fumaria in acciaio appoggiata all'inserto

Se l'inserto va collegato a una canna fumaria a moduli in acciaio, effettuare il collegamento tramite un pannello di riduzione del carico (accessorio). Con il pannello di riduzione del carico, sull'inserto può poggiare una canna fumaria di acciaio del peso massimo di 100 kg.

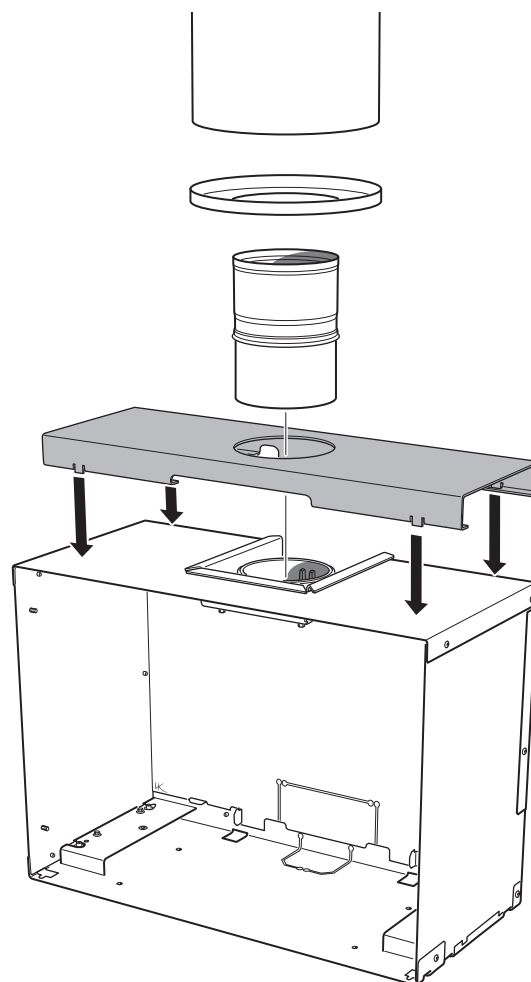

## Esempio di rivestimento

Ci7

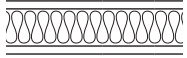

Parete in materiale incombustibile

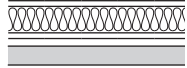

Parete arieggiata, costituita da almeno un pannello in silicato di calcio da 50 mm e uno spazio libero. Il pannello deve avere uno spazio libero di 20 mm contro la parete combustibile, lo spazio libero deve avere un flusso d'aria alle estremità superiori e inferiori, vedere il diagramma a destra.

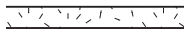

Parete in materiale ignifugo, non in contatto con materiale incombustibile. Nessun obbligo di spessore minimo.



Le dimensioni indicate sono le dimensioni minime consentite, se non diversamente indicato.



Diagramma di una parete arieggiata

Lo spazio libero viene fissato con due strisce di pannello di silicato di calcio.

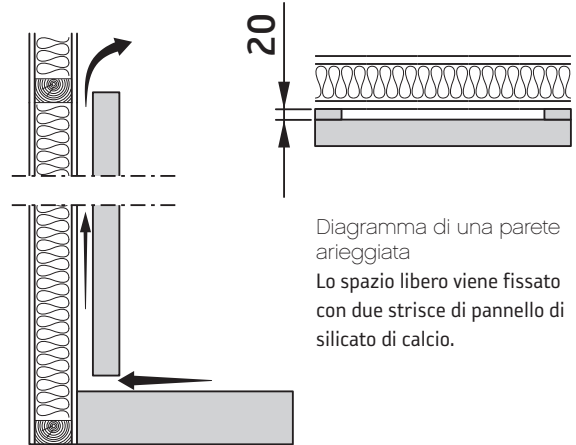
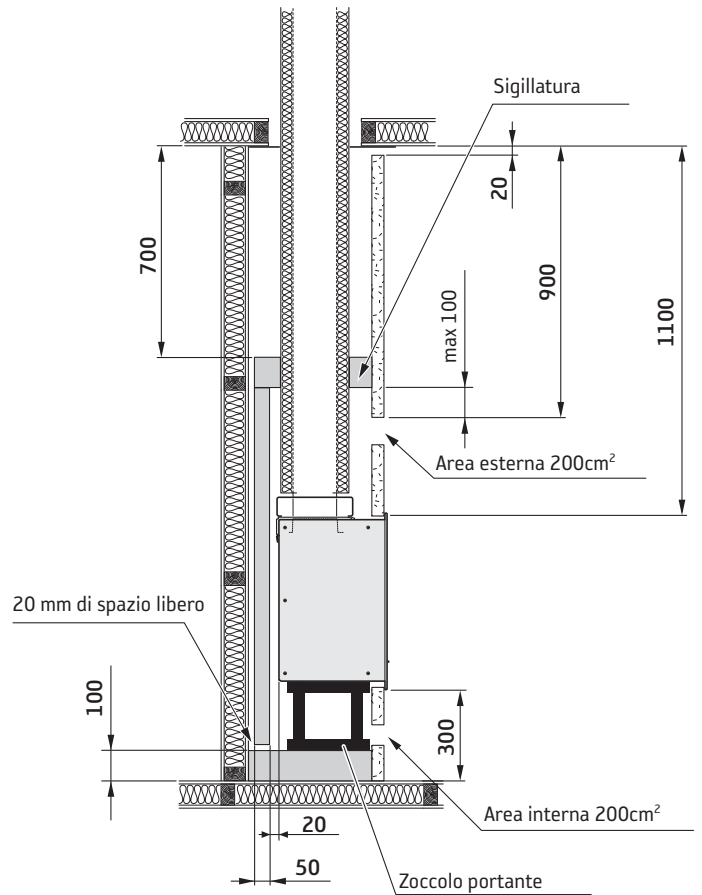
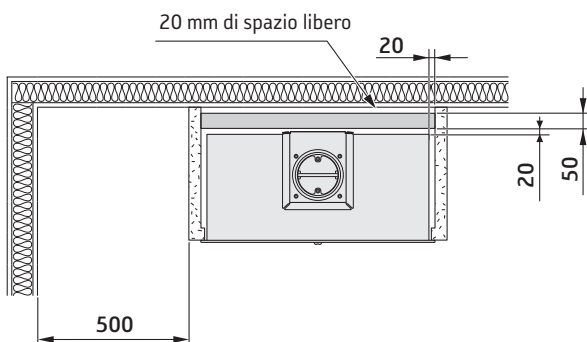
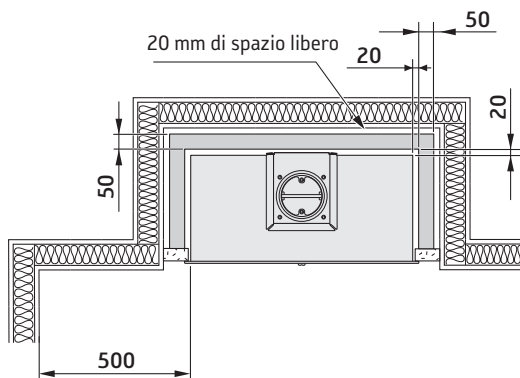

## Disegni dimensionali

Ci7

La distanza minima dallo sportello dell'inserto alle parti infiammabili dell'edificio oppure gli arredi deve essere 1,4 metro.

Per il collegamento alla canna fumaria in acciaio, si dovranno tenere in considerazione anche i requisiti sulla distanza di sicurezza imposti per la canna fumaria. La distanza di sicurezza dal tubo della canna fumaria privo di isolamento alle parti infiammabili dell'edificio è di almeno 300 mm.

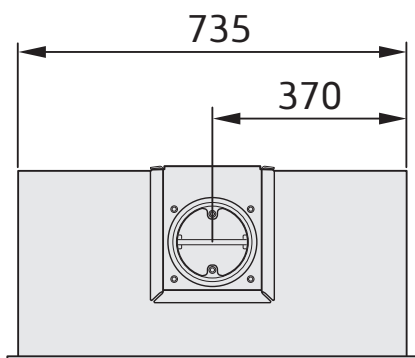
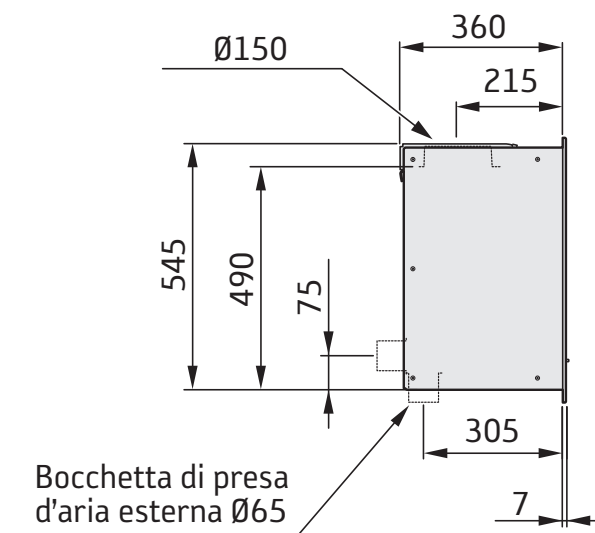
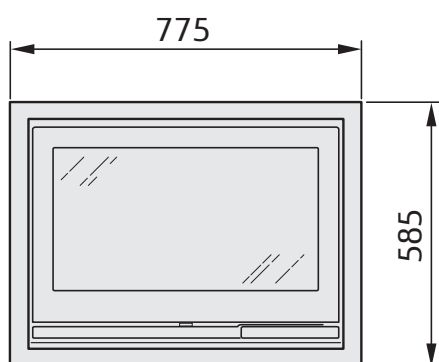

Dichiarazione di prestazione conformemente  
al regolamento (UE) 305/2011  
N. Ci7/Ci7G-CPR-170824

# Contura

## PRODOTTO

Tipo di prodotto    Inserito alimentato con combustibile biologico solido  
Denominazione del tipo    Contura i7 / i7G  
Numero di serie    Vedere targhetta sull'inserito  
Uso previsto    Riscaldamento in abitazioni private  
Combustibile    Legna

## PRODUTTORE

Nome    NIBE AB / Contura  
Indirizzo    Box 134, Skulptörvägen 10  
SE-285 23 Markaryd, Svezia

## CONTROLLO

Conforme a AVCP    System 3  
Standard europeo    EN 13229/2001/A2:2004/AC:2007  
L'Ente notificato    Rein-Ruhr Feuerstätten Prüfstelle, NB 1625,  
ha eseguito il controllo delle prestazioni dichiarate e ha emesso il verbale di prova n. RRF-29 17 4647

## PRESTAZIONI DICHIARATE

Caratteristiche fondamentali	Prestazioni	Specifiche tecniche armonizzate
Reazione in caso di incendio	NPD	EN 13229/2001/A2:2004/AC:2007
Distanza minima al materiale infiammabile	Retro: 90 mm Lato: 500 mm Secondo i presupposti indicati nelle istruzioni di montaggio.	
Rischio di caduta di braci ardenti	Superato	
Emissioni dalla combustione	CO      0,07 %	
Temperature esterne	Superato	
Possibilità di pulizia	Superato	
Resistenza meccanica	Superato	
Emissione di sostanze pericolose	Superato	
Potenza nominale	7 kW	
Livello di efficienza	77%	
Temperatura dei fumi nel raccordo, con potenza nominale	369°C	

Il sottoscritto è responsabile della produzione e della conformità alle prestazioni qui dichiarate.



**Niklas Gunnarsson**, Responsabile NIBE STOVES  
Markaryd, il 1 settembre 2017



## Gegevens



5-9 kW

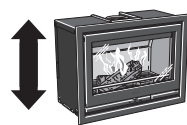

585 mm



775 mm

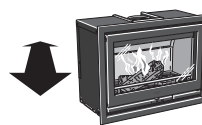

370 mm



100 kg

Nominaal vermogen  
Rendement

7 kW  
77%

### Voltoet aan de eisen conform:

Europese norm EN-13229  
NS 3058/3059 (Noorwegen)  
DEFRA, Smoke control areas (UK)



### De inzet wordt zeer heet

Als de inzet in gebruik is, worden bepaalde oppervlakken zeer heet en bij aanraking kunnen deze brandwonden veroorzaken. Let ook op de sterke warmtestraling door het deurglas. Als brandbaar materiaal binnen de vermelde veiligheidsafstand wordt geplaatst, kan dit tot brand leiden. Smeulend hout kan tot een snelle gasontbranding en daardoor materiële schade en persoonlijk letsel leiden.

### Montage door vakman

Deze instructies hebben betrekking op de montage en installatie van de inzet. Om de werking en veiligheid van de inzet te kunnen garanderen, raden wij aan de inzet door een vakman te laten installeren. Neem contact op met een van onze dealers. Zij kunnen een geschikte vakman aanraden.

### Bouwmelding

Voor de installatie van een stookplaats en het plaatsen van een schoorsteen moet een bouwmelding worden ingediend bij de betreffende commissie voor bouw- en woningtoezicht. Neem voor advies en instructies met betrekking tot de bouwmelding contact op met de commissie voor bouw- en woningtoezicht in uw gemeente.

### Dragende ondergrond

Controleer of de vloerbalken sterk genoeg zijn om de inzet, de schoorsteen en de gebruikte inbouwonderdelen te dragen.

### Vloerplaat

Vanwege de kans op vonken moet een brandbare vloer worden beschermd met een onbrandbare vloerplaat. Deze moet doorlopen tot 300 mm voor de kachel en kan bijvoorbeeld zijn gemaakt van natuursteen, beton, plaatstaal of glas.

### Eindinspectie van de installatie

Het is heel belangrijk dat de installatie door een bevoegde meester-schoorsteenveger wordt nagekeken, voordat de inzethaard in gebruik wordt genomen. Lees voorafgaand aan de eerste keer stoken de "Gebruiksaanwijzing voor stoken".

### Op schoorsteen aansluiten

- De inzet moet worden aangesloten op een schoorsteen die bestand is tegen een rookgastemperatuur van minimaal 400°C.
- Het koppelstuk heeft een buitendiameter van 150 mm.
- De normale schoorsteentrek tijdens nominaal gebruik moet liggen tussen de 20-25 Pa bij het koppelstuk. De trek wordt met name beïnvloed door de lengte en diameter van de schoorsteen, maar ook door de drukdichtheid ervan. De aanbevolen minimale schoorsteenlengte is 3,5 m en een geschikte dwarsdoorsnede is 150-200 cm<sup>2</sup> (met een diameter van 140-160 mm).
- Een rookkanaal met scherpe bochten en horizontale delen vermindert de trek in de schoorsteen. Als de verticale rookkanaallengte minimaal 5 m is, geldt voor het horizontale rookkanaal een maximum van 1 m.
- Het rookkanaal moet over de gehele lengte geveegd kunnen worden en de veegluiken moeten gemakkelijk bereikbaar zijn.
- Controleer zorgvuldig of de schoorsteen goed dicht is en of er geen lekkage voorkomt rond veegluiken en bij pijpansluitingen. Zie pagina 50.

### Aanvoer van verbrandingslucht

Als in een ruimte een inzethaard wordt geïnstalleerd, is er meer luchttoevoer naar de ruimte nodig. Lucht kan indirect worden aangevoerd via een klep in de buitenmuur of via een kanaal van buitenaf, dat op het koppelstuk aan de onderkant van de inzethaard is aangesloten. De hoeveelheid verbrandingslucht is ca. 20 m<sup>3</sup>/u.

Het koppelstuk voor de verbrandingslucht heeft een buitendiameter van 65 mm.

Bij pijpen langer dan 1 m moet de pijpdiameter worden verhoogd tot 100 mm. Kies bovendien een grotere klep.

In verwarmde ruimten moet het kanaal tegen condens worden beschermd door isolatie met 30 mm steenwol voorzien van een vochtwerende laag. Daarnaast moet de ruimte tussen pijp en muur (c.q. vloer) bij de doorvoer worden afgedicht met afdichtmiddel.

Als accessoire is een 1 m lange verbrandingsluchtslang met condensisolatie verkrijgbaar. Zie pagina 49.

## Inzet inbouwen

Bij inbouw van de inzet moeten aangrenzende wanden, die niet als brandmuur zijn geïdentificeerd of om een andere reden als ongeschikt voor warmtebelasting worden beoordeeld, door onbrandbaar bouw materiaal worden beschermd. Zie de onderstaande specificatie.

Alle verbindingen in het onbrandbare bouw materiaal moeten worden afgedicht met een door de fabrikant goedgekeurde methode. De ruimte tussen de inzet en de inbouw moet worden geventileerd volgens de specificatie/maattekeningen.

Zie voor een topaansluiting op een stalen schoorsteen de montage-instructies voor het resp. merk. Houd u aan de geldende eisen wat betreft de stalen schoorsteen t.a.v. de veiligheidsafstand tot brandbare materialen. De warmtestraling door de deur is sterk en daarom mag er geen brandbaar materiaal dichter dan 1,4 m vóór de deur worden geplaatst.

Bij inbouwen mag het bouw materiaal niet direct in contact komen met de inzet. Dit heeft met de expansie van de inzet door warmte te maken.

## Materiaaleisen

Het bouw materiaal mag niet brandbaar zijn.

De warmtegeleiding  $\lambda$  mag maximaal 0,14 W/mK zijn.

Het bouw materiaal moet altijd een minimale dikte van 100 mm hebben.

Als de isolatie-eigenschappen van het bouw materiaal als een U-waarde staan vermeld, mag deze maximaal 1,4 W/ m<sup>2</sup>K zijn.

### Lijst van geschikte materialen:

**Gasbeton:**  $\lambda = 0,12-0,14$

**Vermiculiet:**  $\lambda = 0,12-0,14$

**Calciumsilicaat:**  $\lambda = 0,09$

## Afdichting

De inbouw mag niet tot aan het plafond reiken, er moet een luchtspleet van minimaal 20 mm worden aangehouden bij het plafond. De inbouw moet boven de convectieluchtuitlaat worden afgedicht. De afdichting mag maximaal 100 mm boven de bovenkant van de convectieluchtuitlaat liggen, moet worden gemaakt van 100 mm onbrandbaar materiaal en voldoen aan bovenstaande materiaalvoorschriften. De ruimte tussen de afdichting en de schoorsteen moet deugdelijk worden afgedicht met bijv. hittebestendige siliconenkit.

## Convectielucht

De convectielucht ventileert de omlijsting, koelt de inzet en brengt de warmte in de ruimte. De totale effectieve dwarsdoorsnede mag omhoog of omlaag niet onder de vermelde waarden komen. De luchtinlaat moet ergens tussen het vloerniveau en de bodem van de inzet zitten, naar voren of aan de zijkanten van de inbouw. De luchtuitlaat moet boven het hoogste punt van de inzet zijn geplaatst, naar voren of aan de zijkanten van de inbouw.

Als de luchtinlaat of -uitlaat aan de zijkanten wordt geplaatst, moeten de oppervlakken aan de linker- en rechterkant even groot zijn. Houd de minimale afstand tot het plafond aan.

**Convectielucht in: 200 cm<sup>2</sup>**

**Convectielucht uit: 200 cm<sup>2</sup>**

## Dragende sokkel

Controleer of de convectiebox op een sokkel wordt geplaatst met voldoende draagvermogen voor kachel en schoorsteen.

De sokkel mag de convectieluchtstroom in het gebied tussen inzet en inbouw niet hinderen.

## Stalen schoorsteen die inzethaard belast

Als de inzet aangesloten moet worden op een modulaire stalen schoorsteen moet de aansluiting met behulp van een ontlastingspaneel (accessoire) worden uitgevoerd. Met het ontlastingspaneel mag de inzethaard met max. 100 kg stalen schoorsteen worden belast.

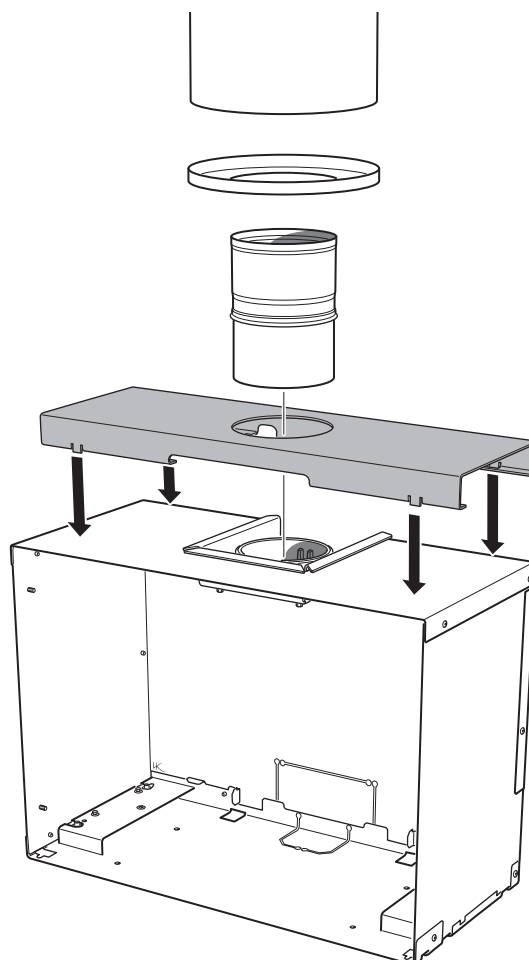

## Inbouwvoorbeeld

Ci7

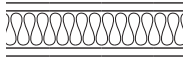

Wanden van brandbaar materiaal

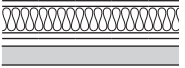

Voorzetwand, bestaat uit een calciumsilicaat bouwplaat van minimaal 50 mm en een luchtspleet. Tussen de bouwplaat en de brandbare wand moet zich een luchtspleet van 20 mm bevinden met een vrije luchtstroom aan de boven- en onderzijde, zie tekening rechts.

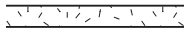

Wanden van onbrandbaar materiaal die geen contact maken met brandbaar materiaal en daardoor geen eisen aan minimale dikte stellen.



De maten zijn minimale maten die moeten worden gevolgd, tenzij anders vermeld.

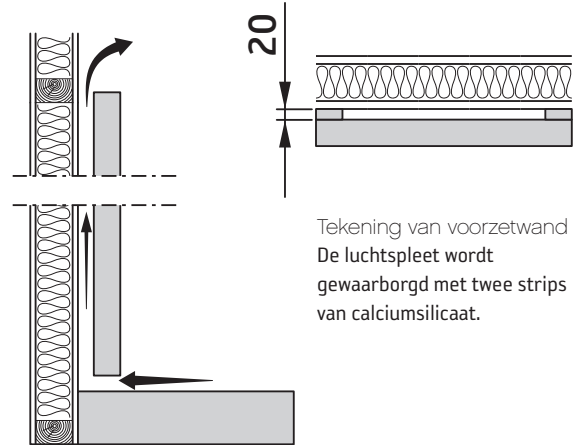

Tekening van voorzetwand  
De luchtspleet wordt  
gewaarborgd met twee strips  
van calciumsilicaat.

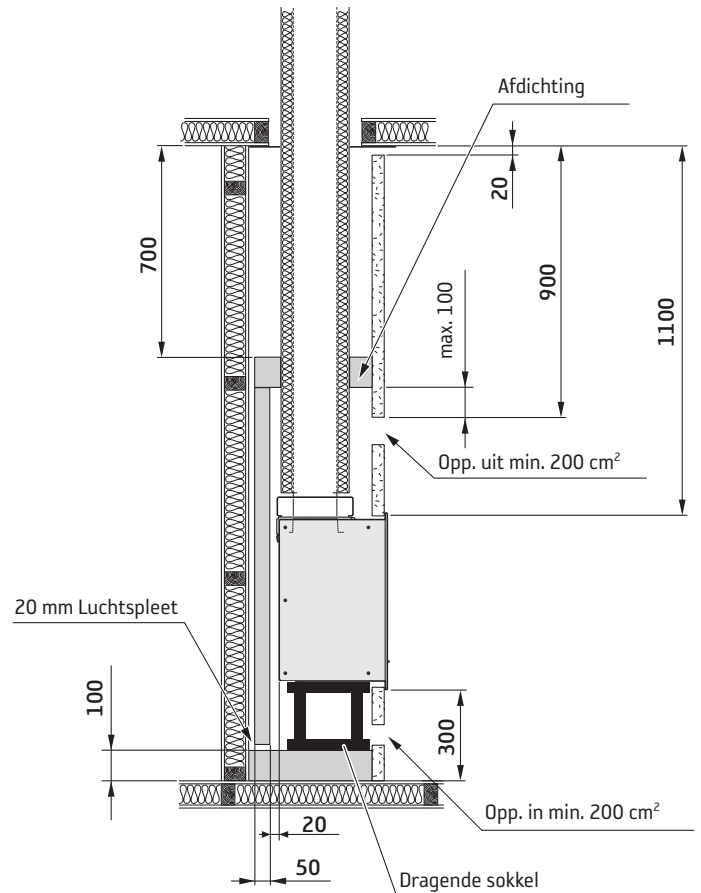
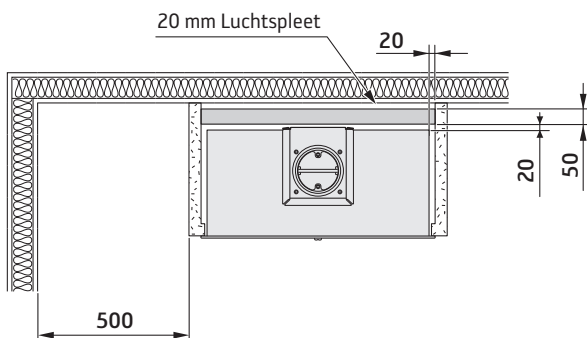
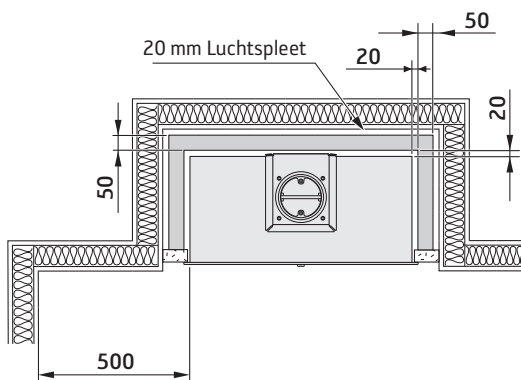



## Maattekening

Ci7

De afstand vóór de inzetdeur tot aan brandbare bouwdelen of inrichting dient minimaal 1,4 m te bedragen.

Bij aansluiting op een stalen schoorsteen moeten ook de eisen met betrekking tot veiligheidsafstanden voor de schoorsteen in acht worden genomen. De veiligheidsafstand tussen een ongeïsoleerde schoorsteenpijp en brandbare bouwdelen moet minimaal 300 mm bedragen.

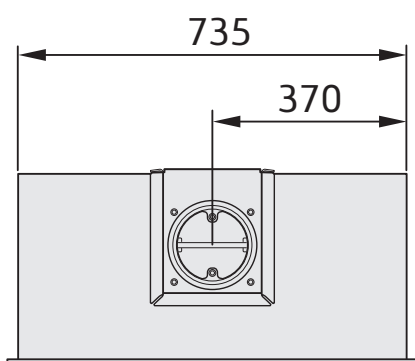
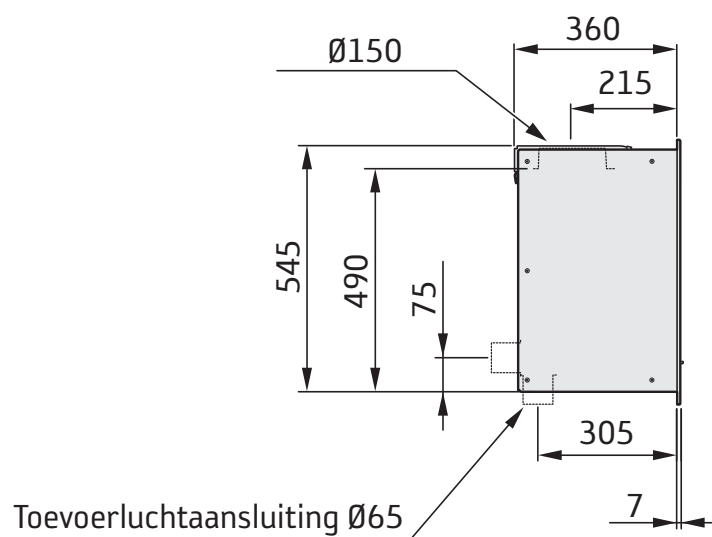
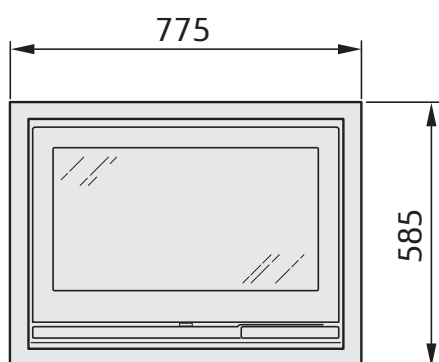

Prestatieverklaring conform  
verordening (EU) 305/2011  
Nr. Ci7/Ci7G-CPR-170824

# Contura

## PRODUCT

Producttype Inzet voor vaste biobrandstoffen  
Typeaanduiding Contura i7 / i7G  
Serienummer Zie typeplaatje op inzet  
Beoogd gebruik Verwarming ruimte in woningen  
Brandstof Hout

## FABRIKANT

Naam NIBE AB / Contura  
Adres Box 134, Skulptörvägen 10  
SE-285 23 Markaryd, Zweden

## CONTROLE

Conform AVCP System 3  
Europese standaard EN 13229/2001/A2:2004/AC:2007  
Testinstituut Rein-Ruhr Feuerstätten Prüfstelle, NB 1625,  
heeft de genoemde prestaties gecontroleerd en een testrapport afgegeven met nr. RRF-29 17 4647

## GENOEMDE PRESTATIES

Belangrijke eigenschappen	Prestaties	Geharmoniseerde, technische specificatie
Reactie bij brand	NPD	EN 13229/2001/A2:2004/AC:2007
Minimale afstand tot brandbare materialen	Achterkant: 90 mm Zijkant: 500 mm Volgens de in de installatie-instructies vermelde voorwaarden.	
Kans op vonken	Voldoet aan de vereisten	
Emissies van verbranding	CO 0,07 %	
Oppervlaktetemperaturen	Voldoet aan de vereisten	
Reinigingsmogelijkheden	Voldoet aan de vereisten	
Mechanische duurzaamheid	Voldoet aan de vereisten	
Uitstoot van gevaarlijke stoffen	Voldoet aan de vereisten	
Nominaal vermogen	7 kW	
Rendement	77%	
Roogkasttemperatuur in het aansluitstuk bij nominaal vermogen	369°C	

Ondergetekende is verantwoordelijk voor de productie en verklaart dat genoemde prestaties voldoen aan:



**Niklas Gunnarsson**, Hoofd business area NIBE STOVES  
Markaryd, 1 september 2017



**SE** Montering

Om insatsen behöver läggas ned för att förflyttas bör lösa delar demonteras. Demontering av eldstadsbeklädnad beskrivs i slutet av denna anvisning.

- 1 Stosavsats
- 2 Eldstadsbeklädnad (Vermiculit)
- 3 Typskylt
- 4 Brasbegränsare
- 5 Roster
- 6 Eldstadsbotten

**NO** Før montering

Hvis innsatsen må legges ned for å flyttes, bør løse deler demonteres. Demontering av brennplater og hvelv er beskrevet mot slutten av denne veiledningen.

- 1 Stussplate
- 2 Brennplater og hvelv (Vermikulitt)
- 3 Typeskilt
- 4 Kubbestopper
- 5 Rist
- 6 Ildstedsbunn

**FR** Avant de procéder au montage

Les éléments non fixés devront être déposés si l'insert doit être couché pour être déplacé. Le démontage de l'habillage du foyer est décrite à la fin de ce document.

- 1 Rebord de manchon
- 2 Habillage du foyer (Vermiculite)
- 3 Plaque signalétique
- 4 Grille de retenue
- 5 Grille
- 6 Fond du foyer

**GB** Prior to installation

If the insert needs to be put down to be moved, loose components should be removed. Removal of the hearth cladding is described at the end of these installation instructions.

- 1 Connector sleeve support
- 2 Fire bricks (Vermiculite)
- 3 Type plate
- 4 Fire bars
- 5 Grate
- 6 Hearth base

**DK** Før opstilling

Hvis indsatsen skal lægges ned for at blive flyttet, bør løsdele afmonteres. Afmontering af ovnbeklædning beskrives i slutningen af denne vejledning.

- 1 Studsafsats
- 2 Ovnbeklædning (Vermiculite)
- 3 Typeskilt
- 4 Brændeholder
- 5 Rist
- 6 Ovnbund

**FI** Ennen asennusta

Jos tulipesä pitää siirtää kyljellään, irto-osat pitää irrottaa. Tulipesän verhoilun irrotus kuvataan ohjeen lopussa.

- 1 Liitinsarja
- 2 Tulipesän verho (vermikuliitti)
- 3 Tyypikilpi
- 4 Suojareunus
- 5 Arina
- 6 Palotilan pohja

**IT** Prima del montaggio

Se è necessario smontare l'inserto per spostarlo, rimuovere prima i componenti liberi. La procedura di smontaggio del rivestimento del focolare è descritta alla fine delle presenti istruzioni.

- 1 Adattatore per canna fumaria
- 2 Rivestimento interno del focolare (vermiculite)
- 3 Targhetta identificativa
- 4 Griglia ferma-legna
- 5 Griglia
- 6 Fondo del focolare

**NL** Voorafgaand aan montage

Als de inzet liggend moet worden verplaatst, moeten losse onderdelen worden gedemonteerd. De demontage van de haardbekleding wordt beschreven aan het eind van deze instructies.

- 1 Afdekking aansluitstuk
- 2 Haardbekleding (vermiculiet)
- 3 Typeplaatje
- 4 Houtvanger
- 5 Rooster
- 6 Bodem verbrandingskamer

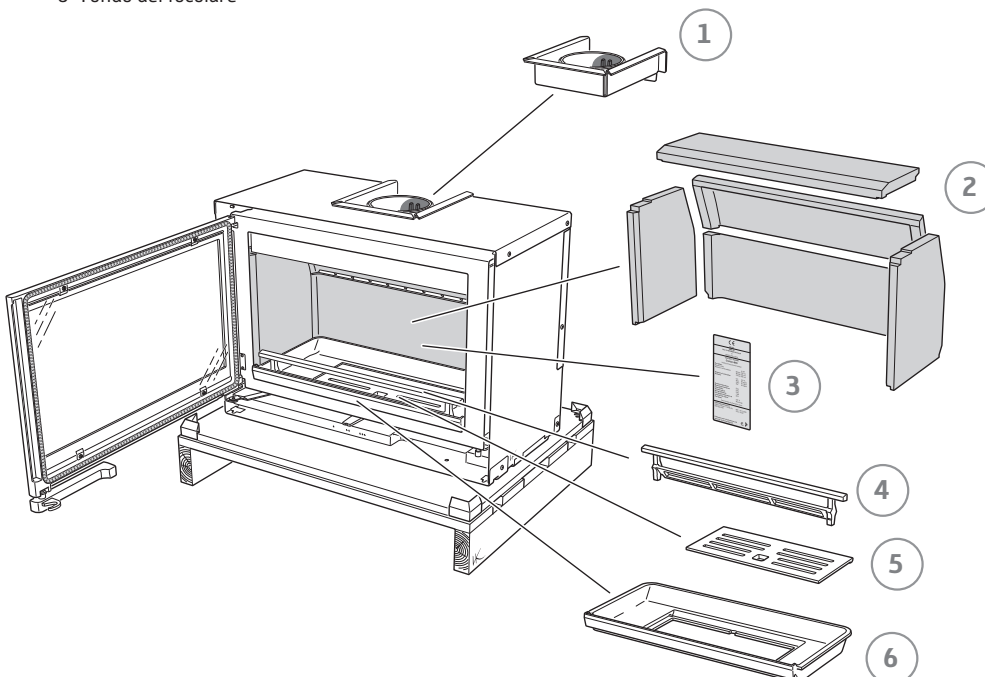

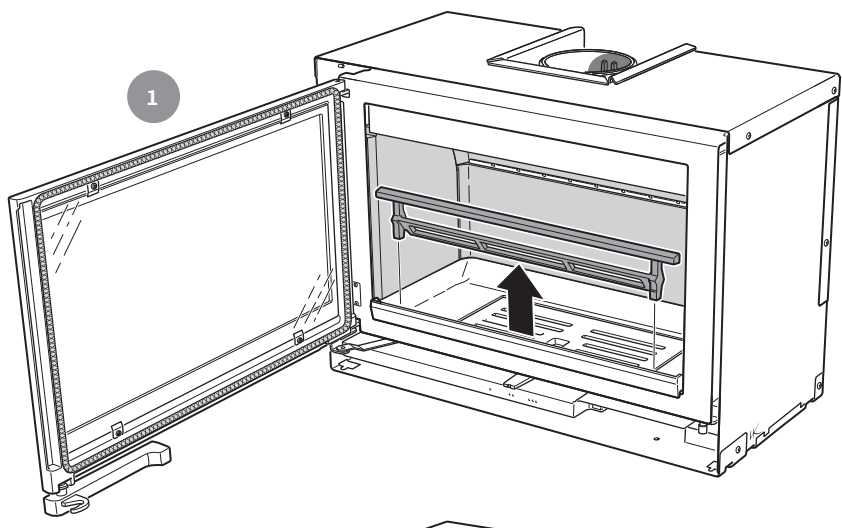

1

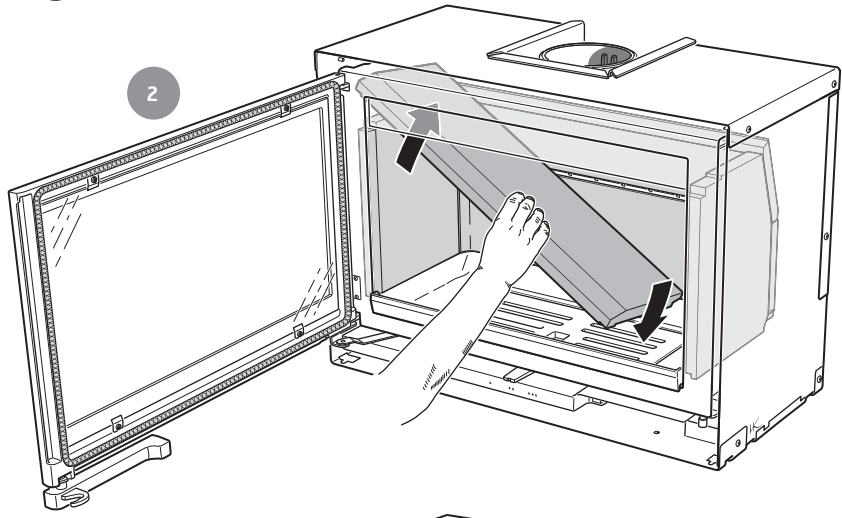

2

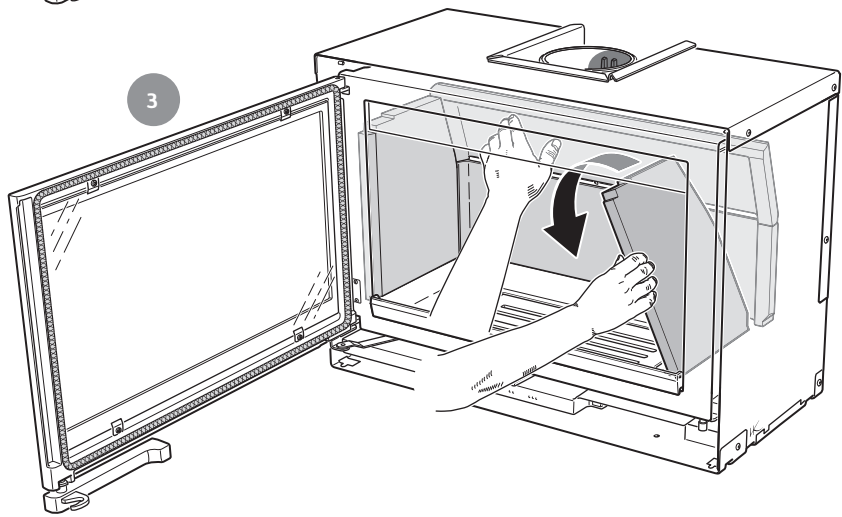

3

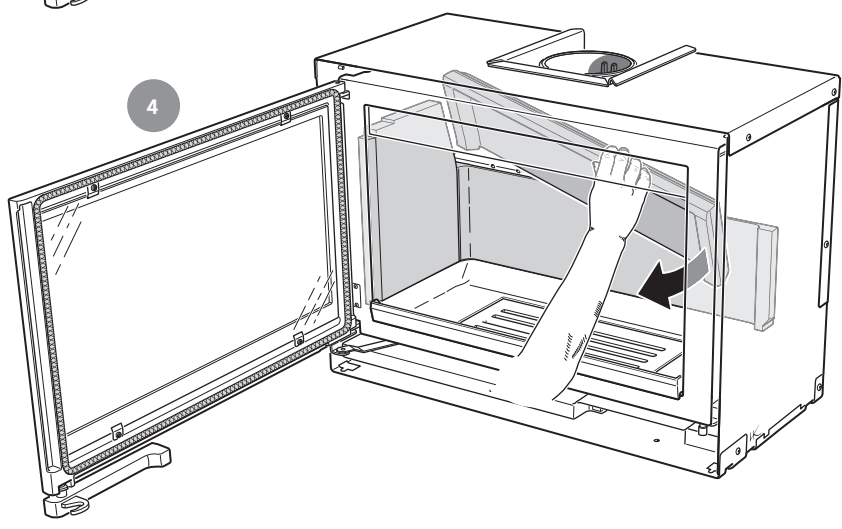

4

  
**Handle with care!**

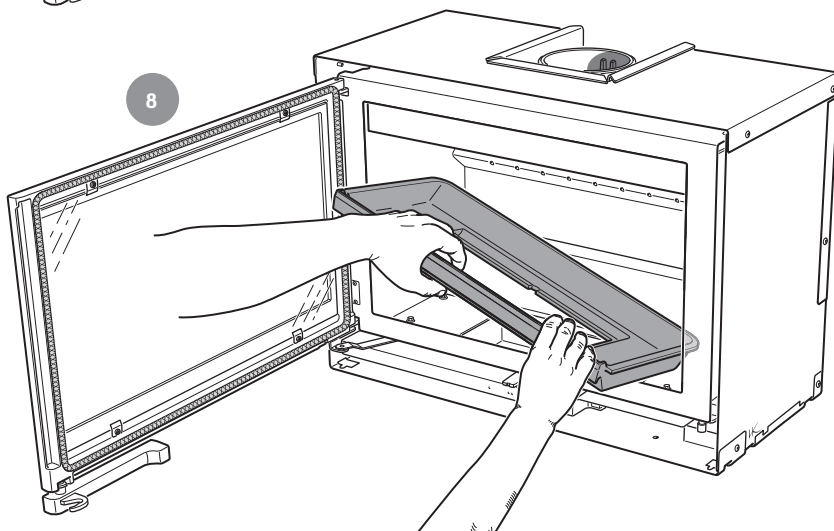
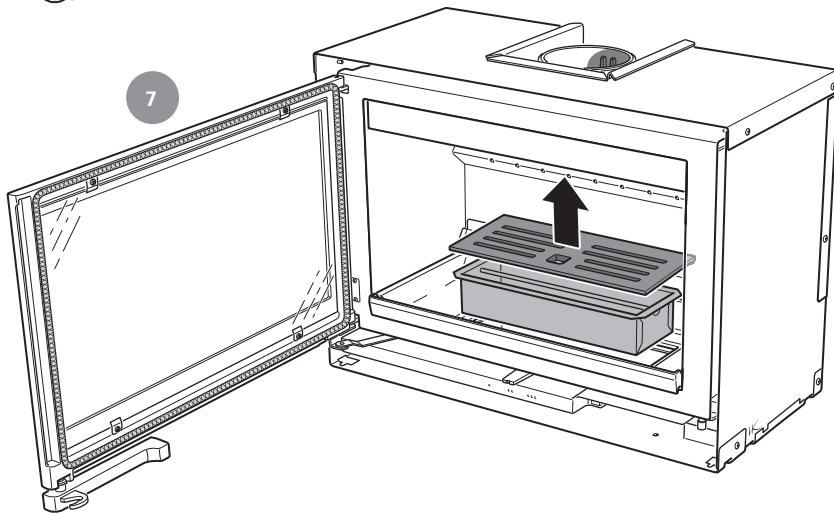
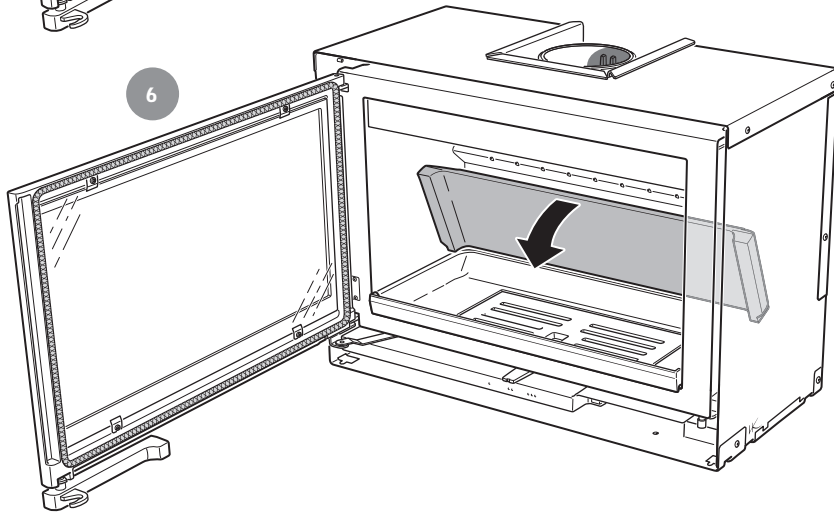
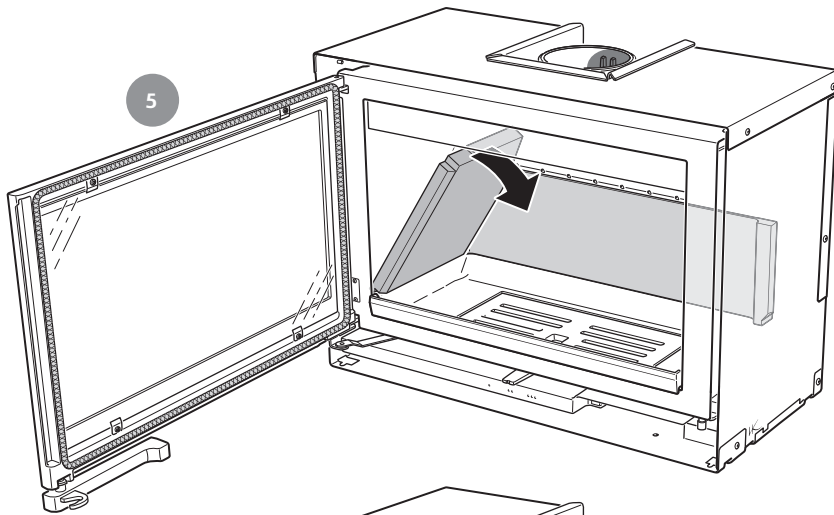

## For installation in the UK and in smoke control areas

GB

### Mandatory for smoke control areas

Contura i7, 7 kW woodburning stoves has been recommended as suitable for use in smoke control areas. This when burning wood logs and operated in accordance with these instructions and when fitted with a permanent stop to prevent closure of the air control unit beyond 31% open position.

The permanent stop must be installed if the appliance is to be used in a smoke control area, this stop must not be removed in smoke control areas, otherwise an offence will be committed if the appliance is used without the permanent stop in place.

### Damper Blocker for Ci7

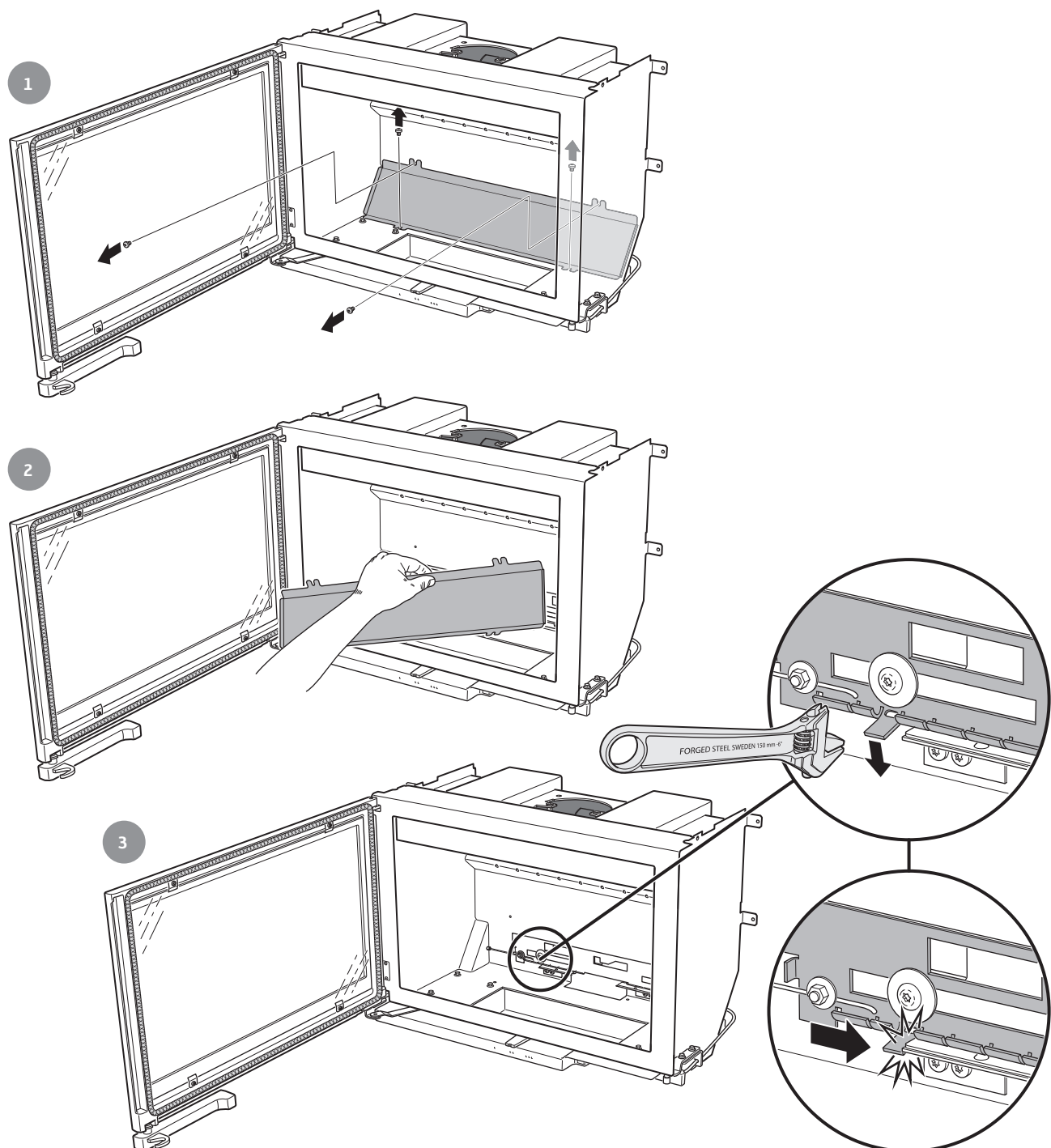

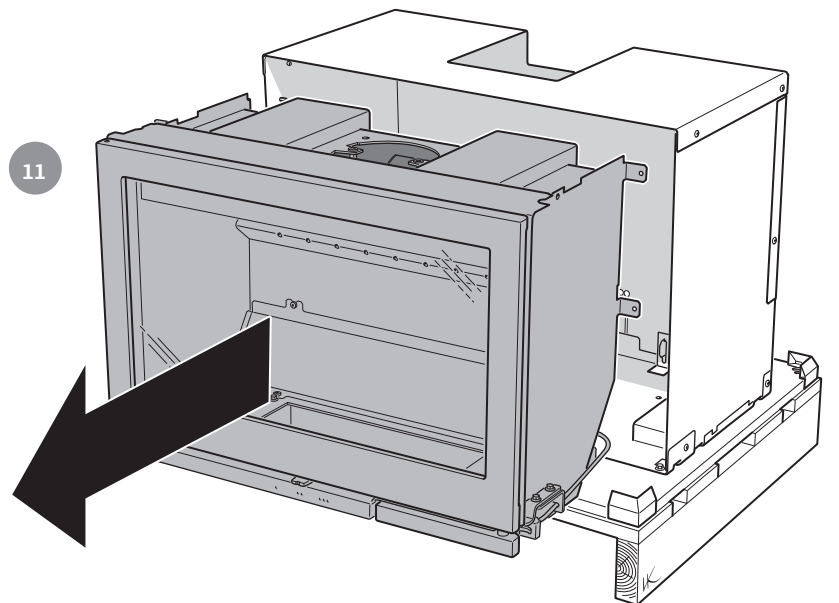
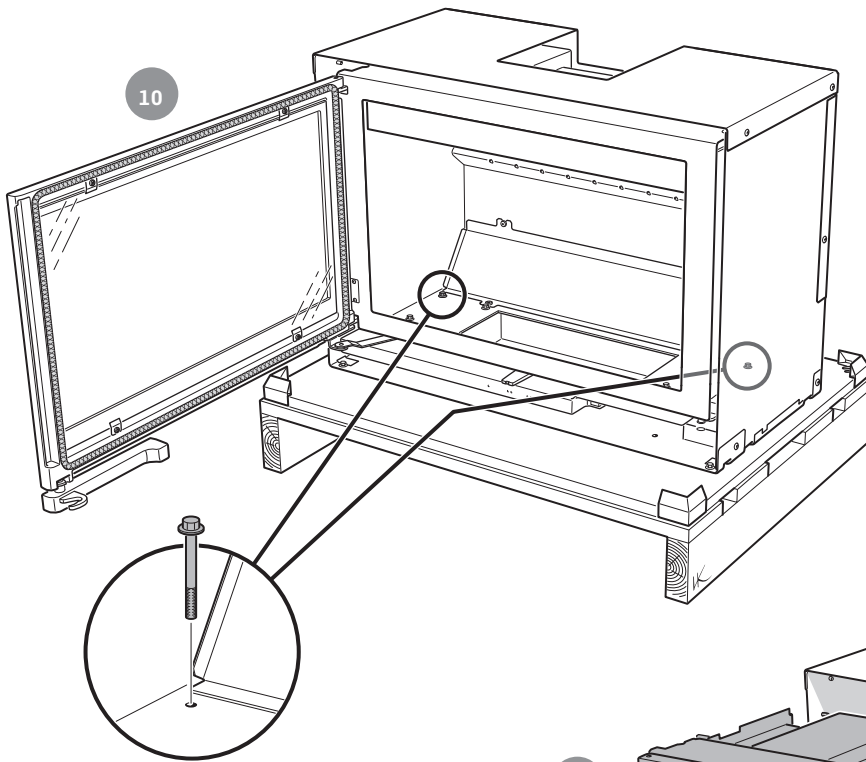
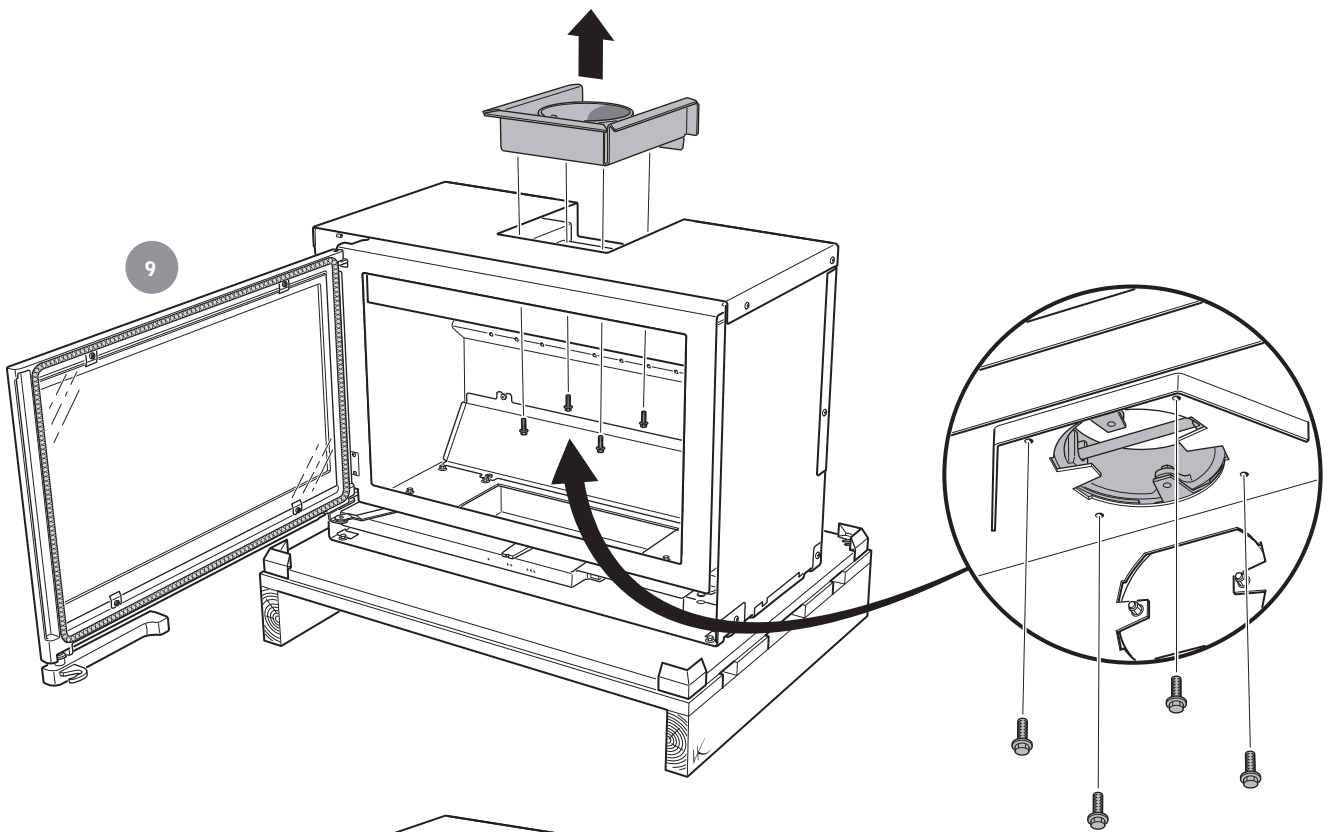

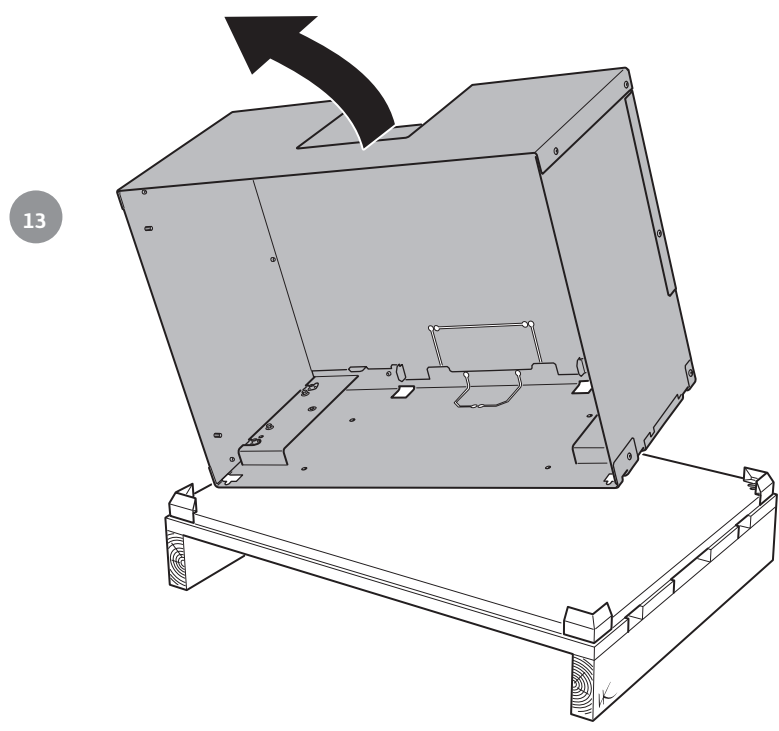
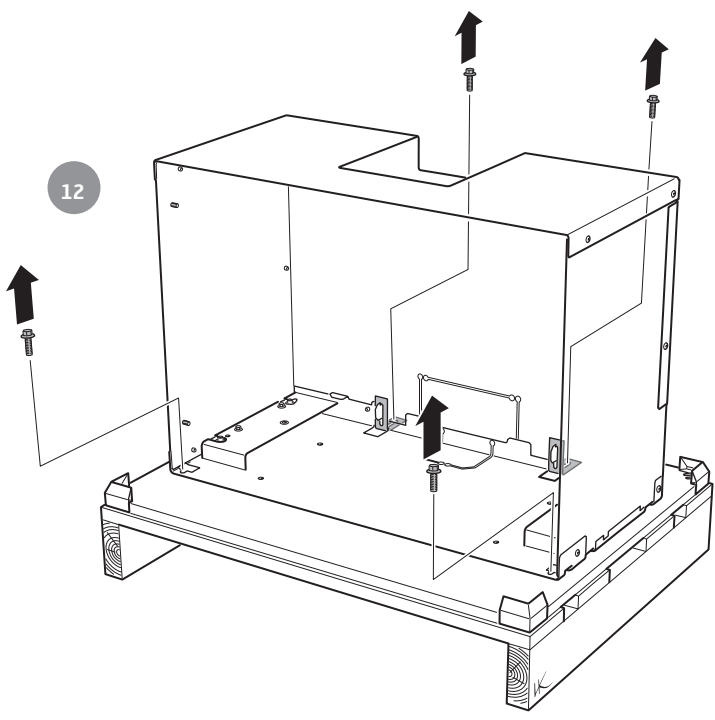





**SE** Installation i befintlig öppen eldstad  
Innsatsen kan installeras som spiskassett i befintlig godkänd öppen eldstad. Runt om innsatsen skall det vara minst 10 mm luftspalt, detta pga. innsatsens värmeutvidgning.

**NO** Installasjon i eksisterende åpent ildsted  
Innsatsen kan installeres som peiskassett i eksisterende godkjent åpent ildsted. På grunn av innsatsens varmeutvidelse skal det være en luftspalte på minst 10 mm rundt innsatsen.

**FR** Installation dans un foyer ouvert  
L'insert peut être installé comme une cassette dans un foyer ouvert existant et homologué. Un espace d'au moins 10 mm doit être prévu autour de l'insert, pour des raisons d'expansion thermique.

**GB** Installation in existing open hearth  
The insert is designed to be installed as a stove cassette in existing approved open hearths. There must be an 10 mm air gap around the insert, to allow for the expansion of the insert when hot.

**DK** Installation i eksisterende åbent ildsted  
Indsatsen kan installeres som pejseindsats i et eksisterende godkendt åbent ildsted. Rundt om indsatsen skal der være en luftspalte på mindst 10 mm på grund af indsatsens varmeudvidelse.

**FI** Asennus olemassa olevaan avotakkaan  
Takkasydän voidaan asentaa olemassa olevaan hyväksytyyn avotakkaan. Takkasydämen joka puolelle on jätävä vähintään 10 mm ilmarako takkasydämen lämpölaajenemisen vuoksi.

**IT** Montaggio in caminetti aperti già esistenti  
L'inserto può essere installato in caminetti aperti già esistenti. Per favorire la normale dilatazione dell'inserto alle alte temperature, lasciare uno spazio libero di almeno 10 mm tutto attorno all'inserto.

**NL** Installatie in bestaande open haard  
De inzet kan als inbouwhaard in een bestaande, goedgekeurde open haard worden geïnstalleerd. Rond de inzet moet in dat geval een luchtspleet van minimaal 10 mm worden aangehouden vanwege de expansie door warmte.

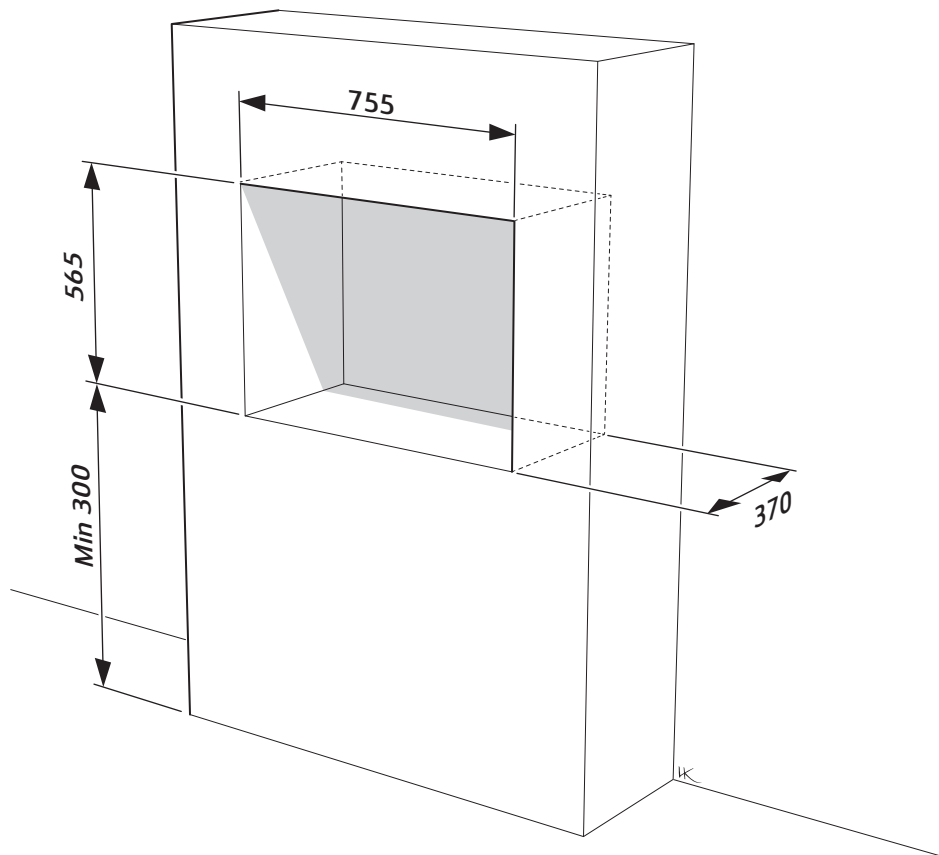

- SE** Anslutningsstos bakåt  
Används då utrymme finns bakåt.
- NO** Tilkoblingsstuss bak  
Brukes når det ikke er plass bak.
- FR** Manchon de raccordement vers l'arrière  
Utilisé lorsqu'il y a suffisamment de place à l'arrière du foyer.
- GB** Connection kit back  
Used when there is sufficient space to the rear.
- DK** Tilslutningsstuds bagud  
Benyttes, når der er plads bagud.
- FI** Liitosputki taaksepäin  
Käytetään kun takana on tilaa.
- IT** Raccordo sul retro  
Si usa in presenza di spazio sul retro.
- NL** Aansluitstuk naar achteren  
Wordt gebruikt als er ruimte aan de achterkant is.

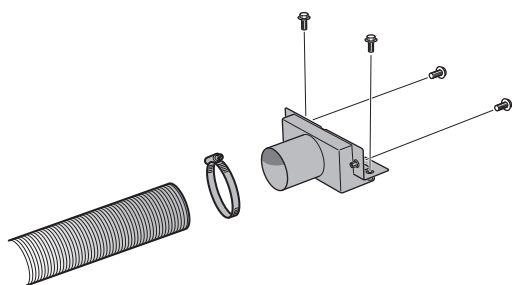

- SE** Anslutningsstos nedåt  
Används då utrymme inte finns bakåt.
- NO** Tilkoblingsstuss nedover  
Brukes når det ikke er plass bak.
- FR** Manchon de raccordement vers le bas  
Utilisé lorsqu'il n'y a pas suffisamment de place à l'arrière du foyer.
- GB** Connector downward  
Used when there is insufficient space to the rear.
- DK** Tilslutningsstuds nedad  
Benyttes, når der ikke er plads bagud.
- FI** Liitosputki alaspäin  
Käytetään kun takana ei ole tilaa.
- IT** Raccordo dal basso  
Si usa in mancanza di spazio sul retro.
- NL** Aansluitstuk omlaag  
Wordt gebruikt als ruimte aan de achterkant ontbreekt.

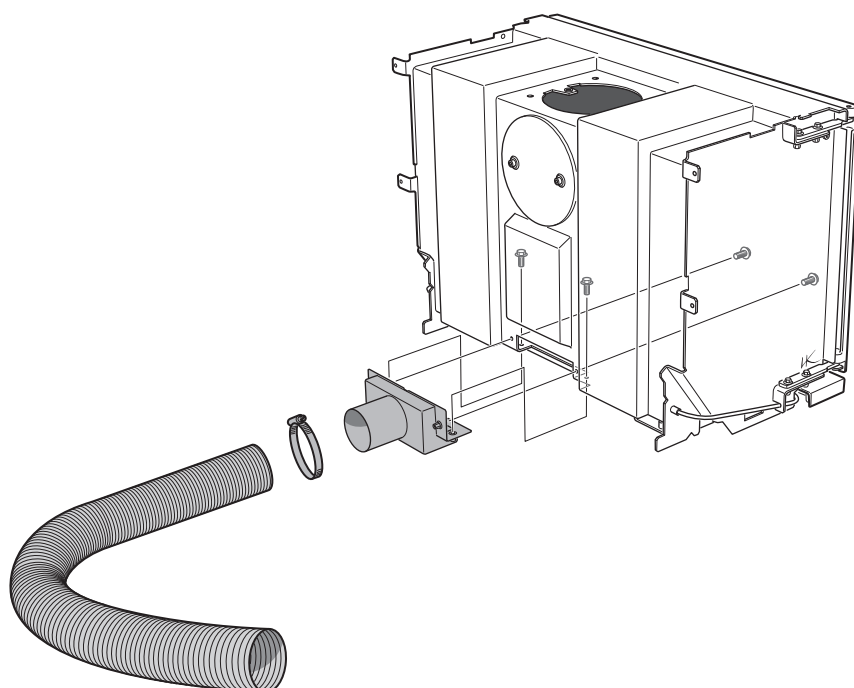
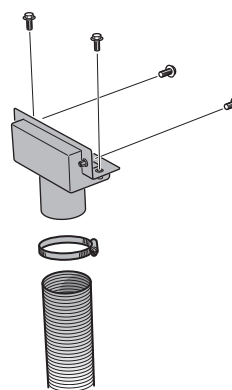



- SE** Anslutning till befintlig murad skorsten  
För enklart montage rekommenderas att använda flexibel slang (säljs som tillbehör). Fäst stosen i slang. Anslut och tätta mellan slang och skorsten enligt dess separata anvisning.  
Insatsen kan även anslutas med fasta rör som förs upp i skorstenen.
- NO** Tilkobling til eksisterende murt skorstein  
Det anbefales å bruke fleksibel slange for å gjøre monteringen så enkel som mulig. (selges som tilbehør). Fest stussen i slang. Koble til, og tett mellom slang og skorsteinen i henhold til separat anvisning for dette.  
Innsatsen kan også kobles til med faste rør som føres opp i skorsteinen.
- FR** Raccordement à une cheminée de maçonnerie existante  
Pour simplifier le montage, il est recommandé d'utiliser un tuyau flexible (proposé en option). Fixez le manchon dans le tuyau. Raccordez et scellez entre le tuyau et la cheminée selon les instructions séparées.  
L'insert peut également être raccordé avec des conduits fixes dans la cheminée.
- GB** Connection to existing masonry chimney  
A flexible hose is recommended for ease of installation (sold as an accessory). Secure the sleeve in the hose. Connect and seal carefully between the hose and the chimney according to the separate instruction.  
The insert can also be connected with fixed pipe inserted up the chimney
- DK** Tilslutning til eksisterende muret skorsten  
Det anbefales at benytte en fleksibel slange for den letteste montering (sælges som tilbehør). Sæt studsene fast i slang. Tilslut og tæt mellem slang og skorsten i henhold dennes særskilte vejledning.  
Indsatsen kan også tilsluttes med faste rør, som føres op i skorstenen.
- FI** Liitäntä muurattuun savupiippuun  
Asennuksen helpottamiseksi suositellaan joustavan letkun käyttöä (myydään lisävarusteena). Kiinnitä liitin letkuun. Liitä ja tiivistä letkun ja savupiipun väli erillisen ohjeen mukaan.  
Takkasydämen voi liittää myös kiinteällä putkella, joka viedään ylös hormiin.
- IT** Collegamento alla canna fumaria esistente in muratura  
Per la massima semplicità nel montaggio si consiglia di usare un tubo flessibile (in vendita come accessorio). Fissare il raccordo al tubo flessibile. Collegare il flessibile e sigillare lo spazio tra questo e la canna fumaria seguendo le relative istruzioni.  
L'inserto può anche essere collegato con tubi rigidi da inserire nella canna fumaria.
- NL** Aansluiting op bestaande, gemetselde schoorsteen  
Voor een zo eenvoudig mogelijke installatie wordt het gebruik van een flexibele slang aanbevolen (verkocht als accessoire). Zet het aansluitstuk vast in de slang. Sluit de slang op de schoorsteen aan en dicht af. Volg de aparte instructies.  
De inzet kan ook met een vaste pijp worden aangesloten die in de schoorsteen wordt gestoken.

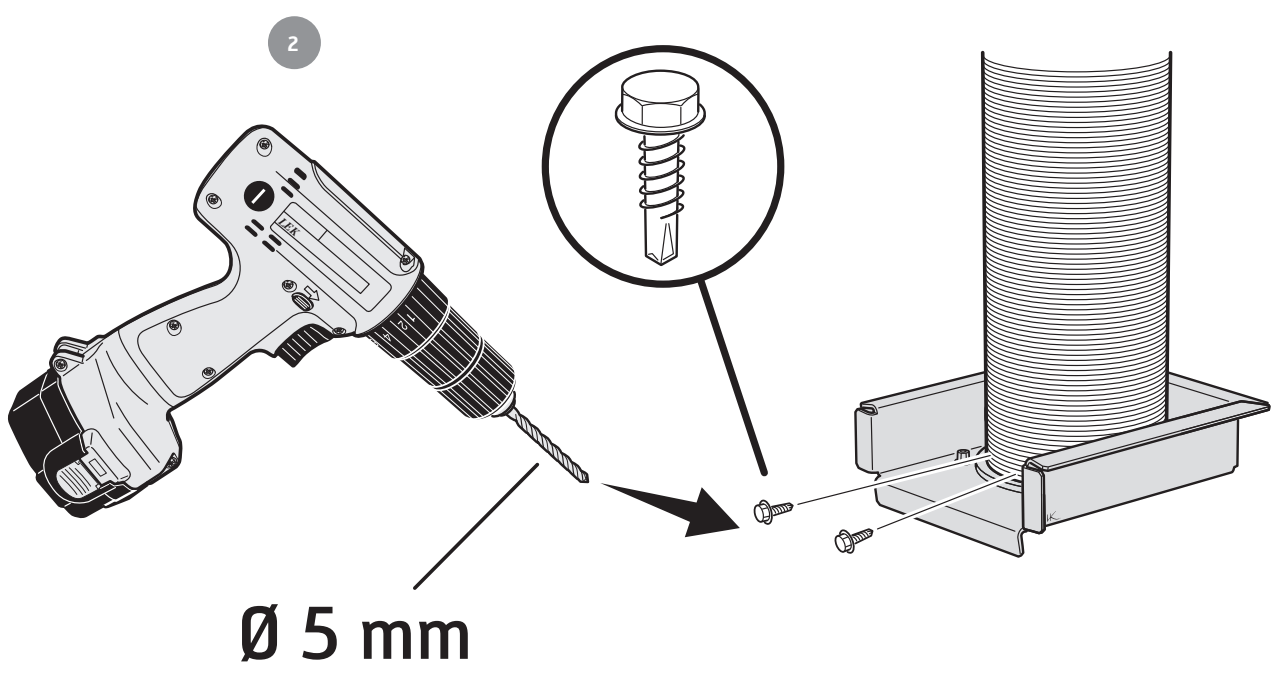
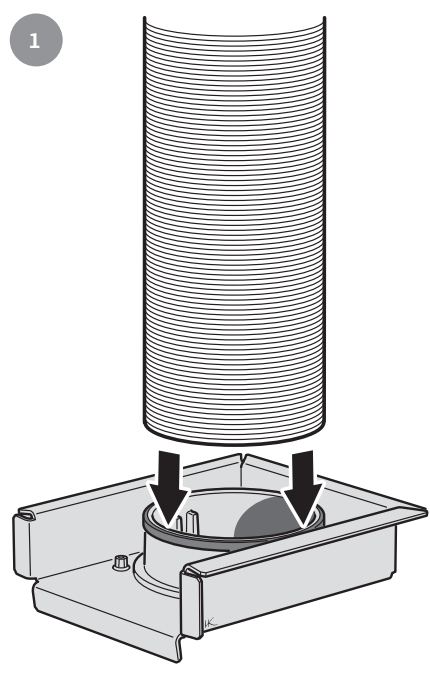



3

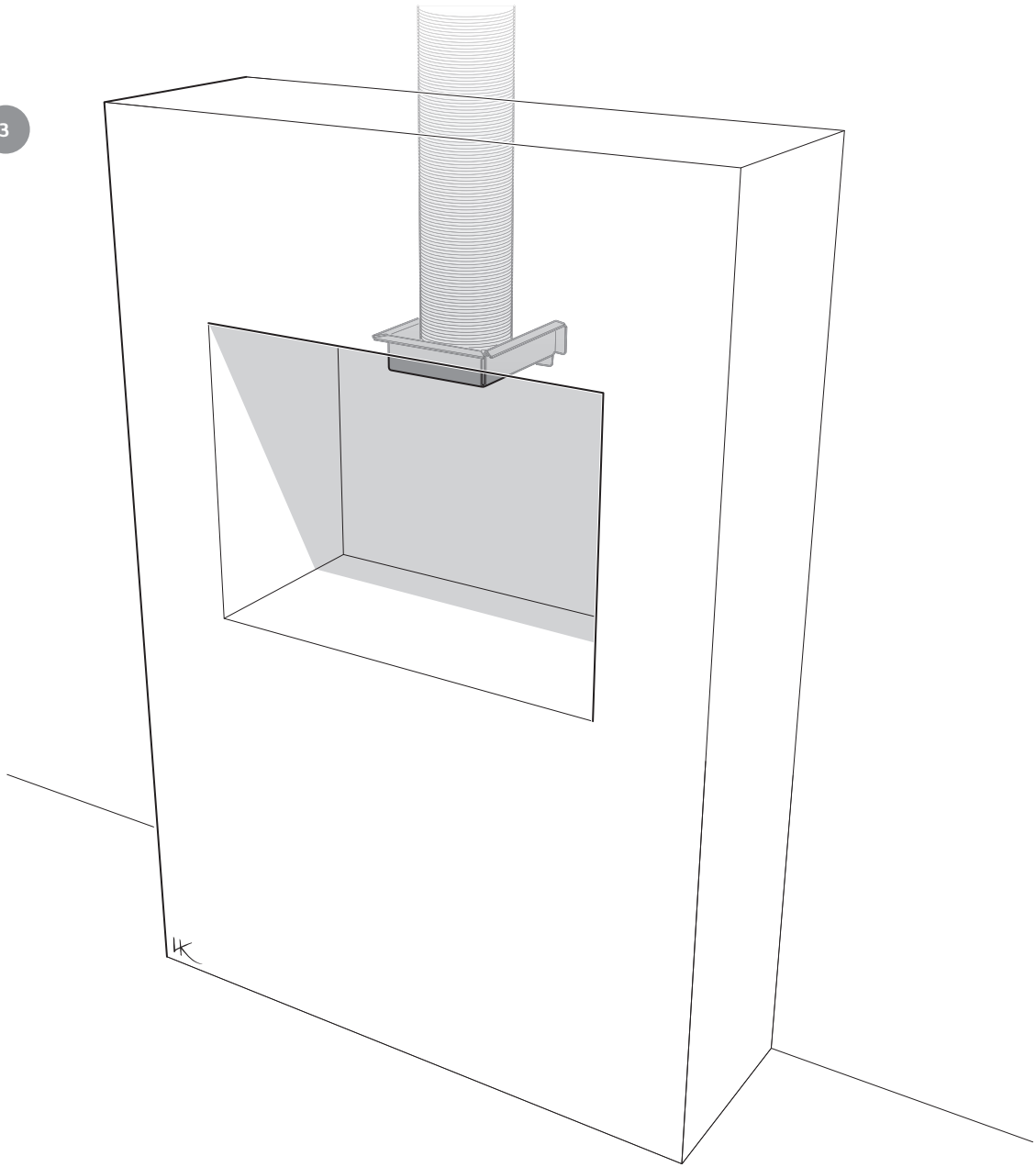

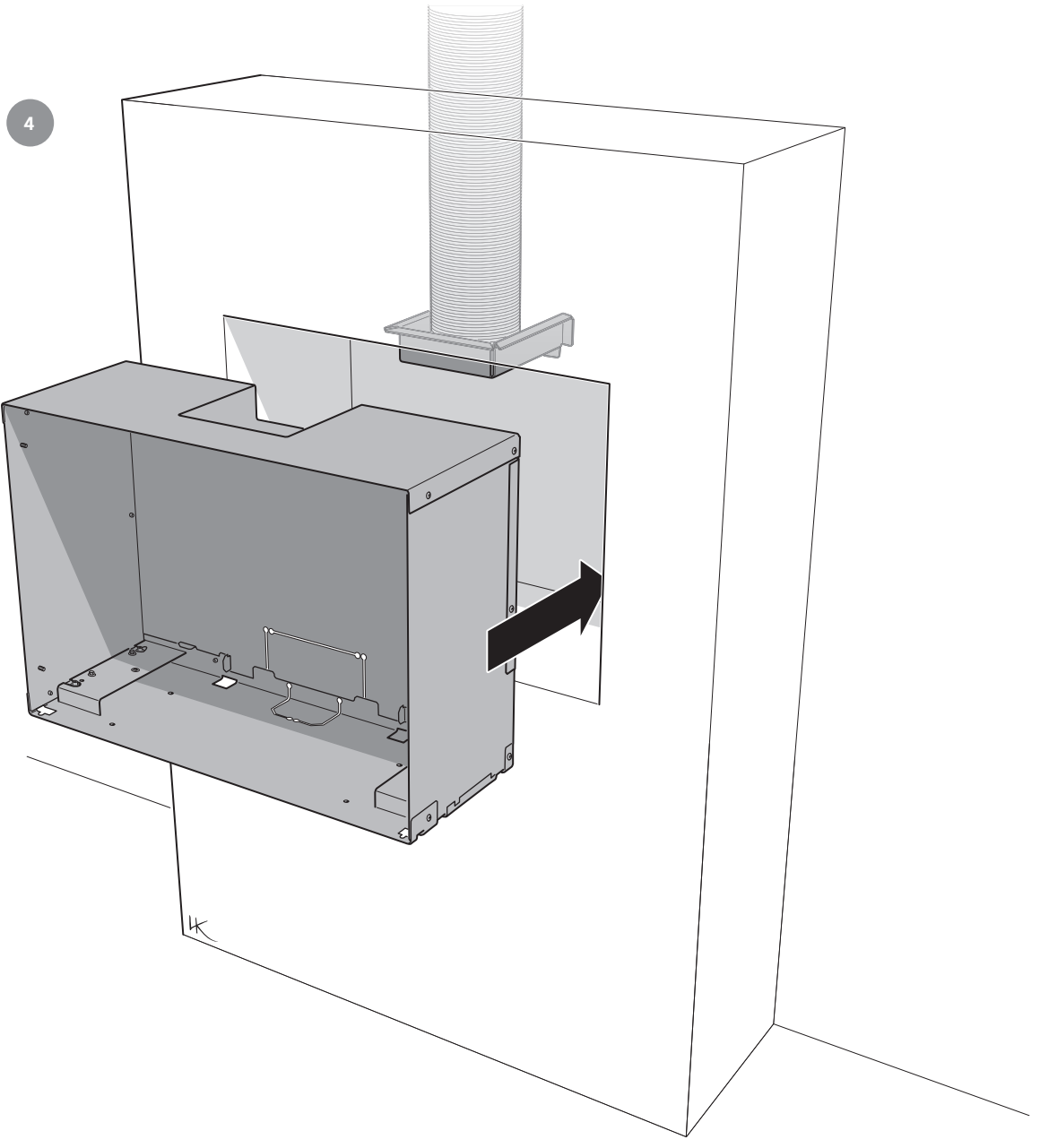



5

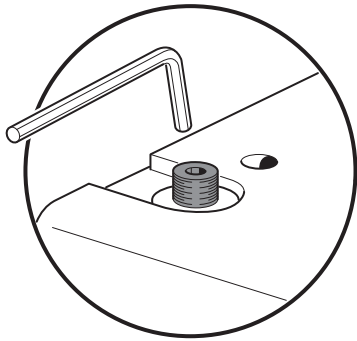

x4

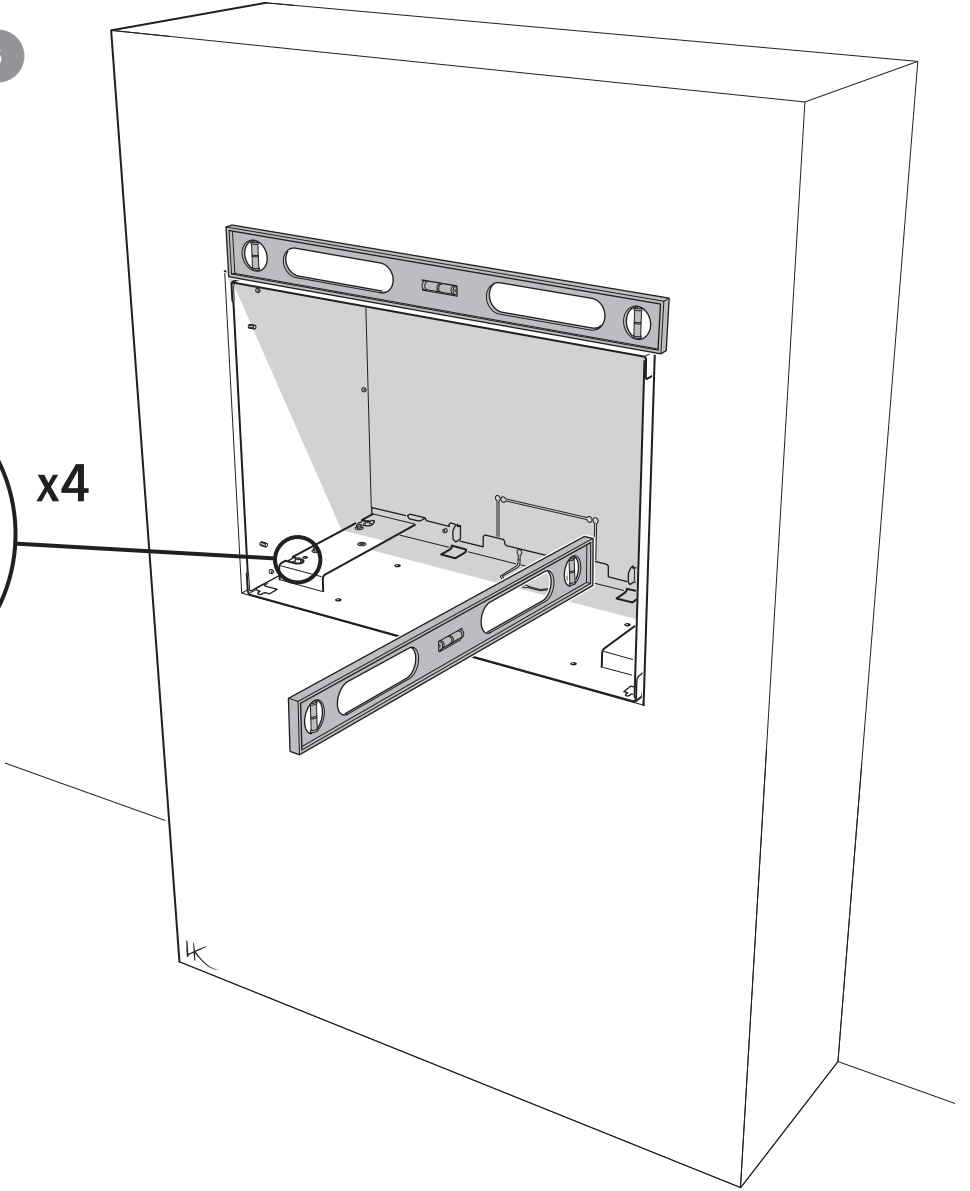



6

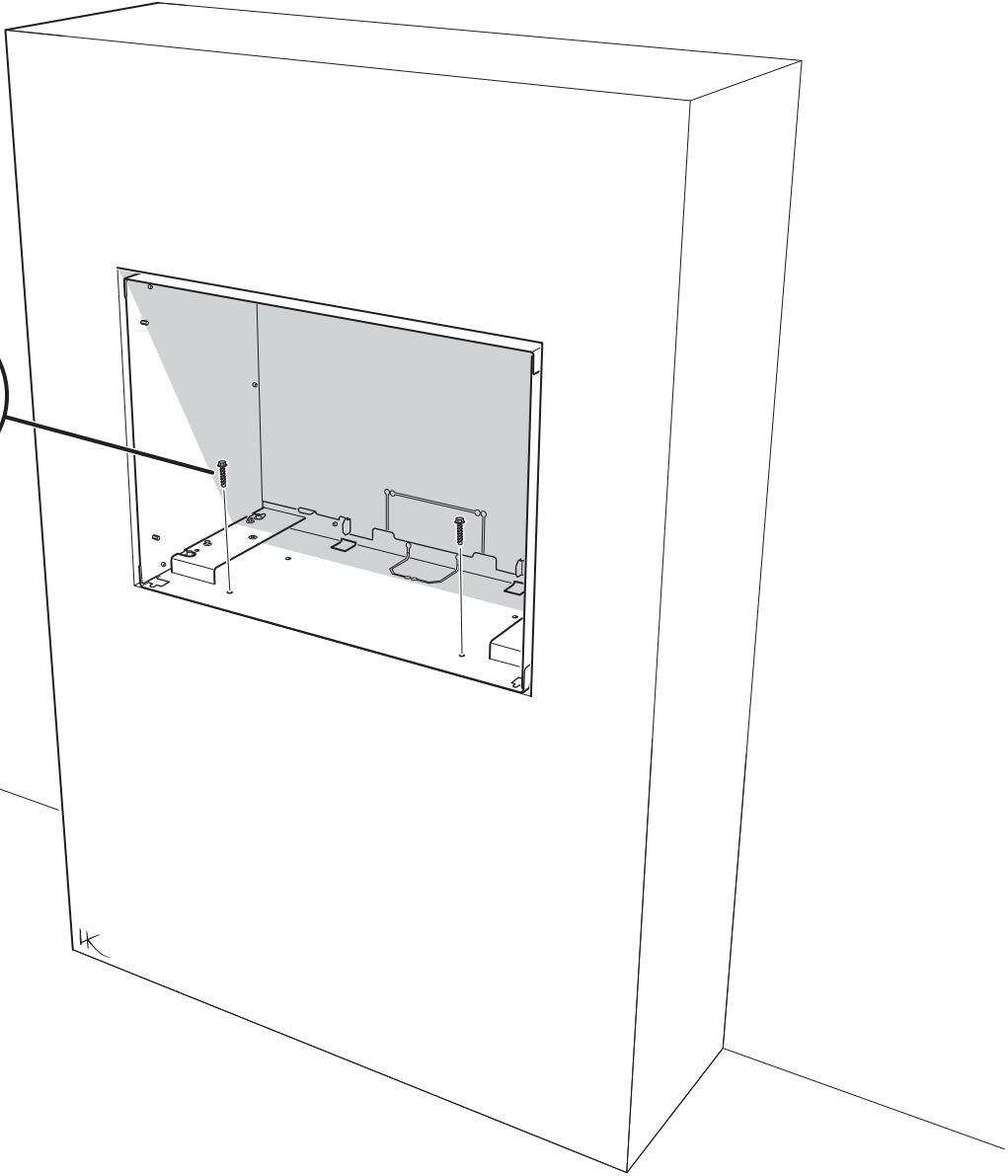
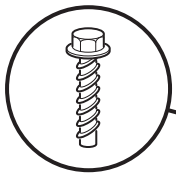





7

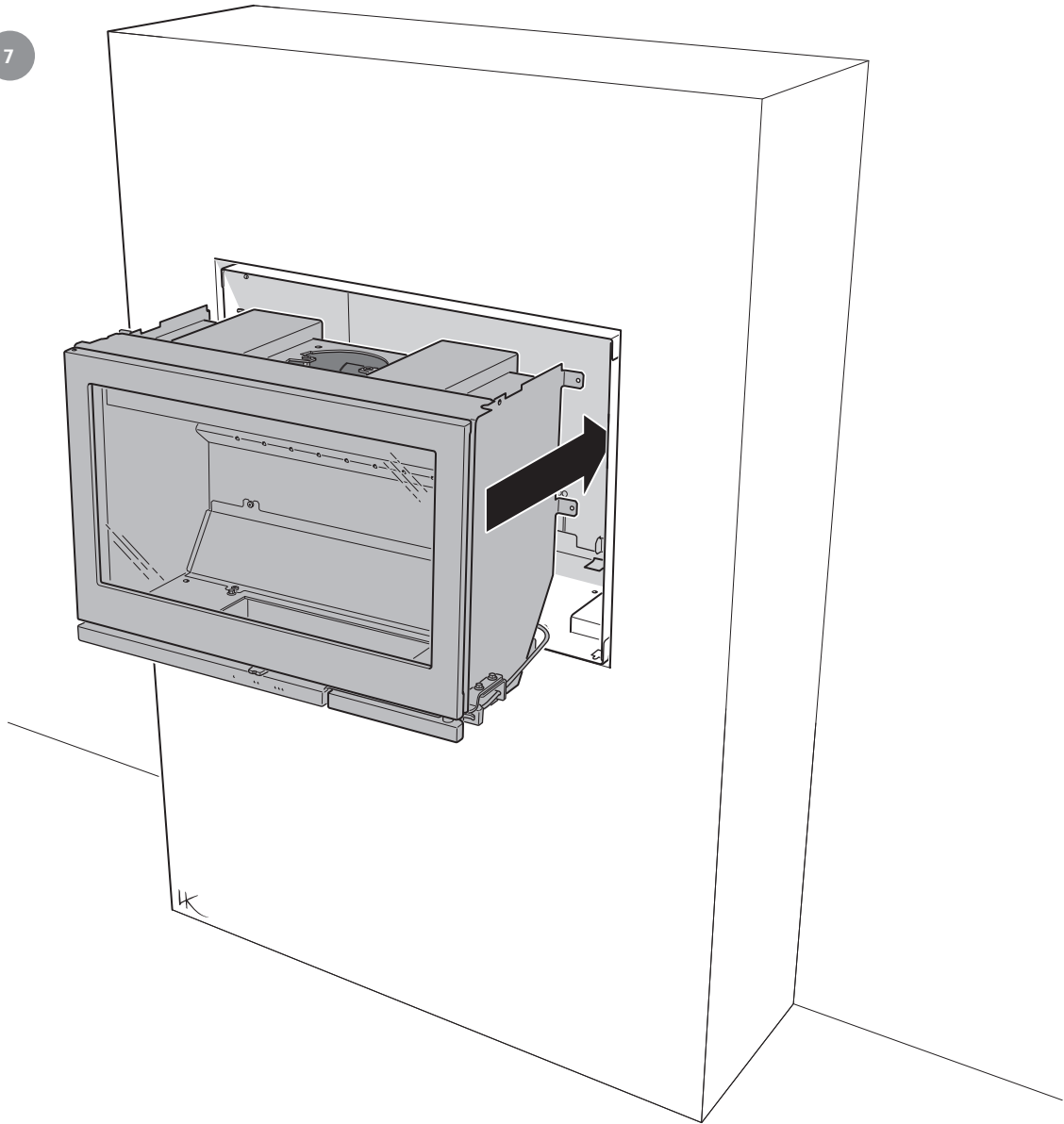



8

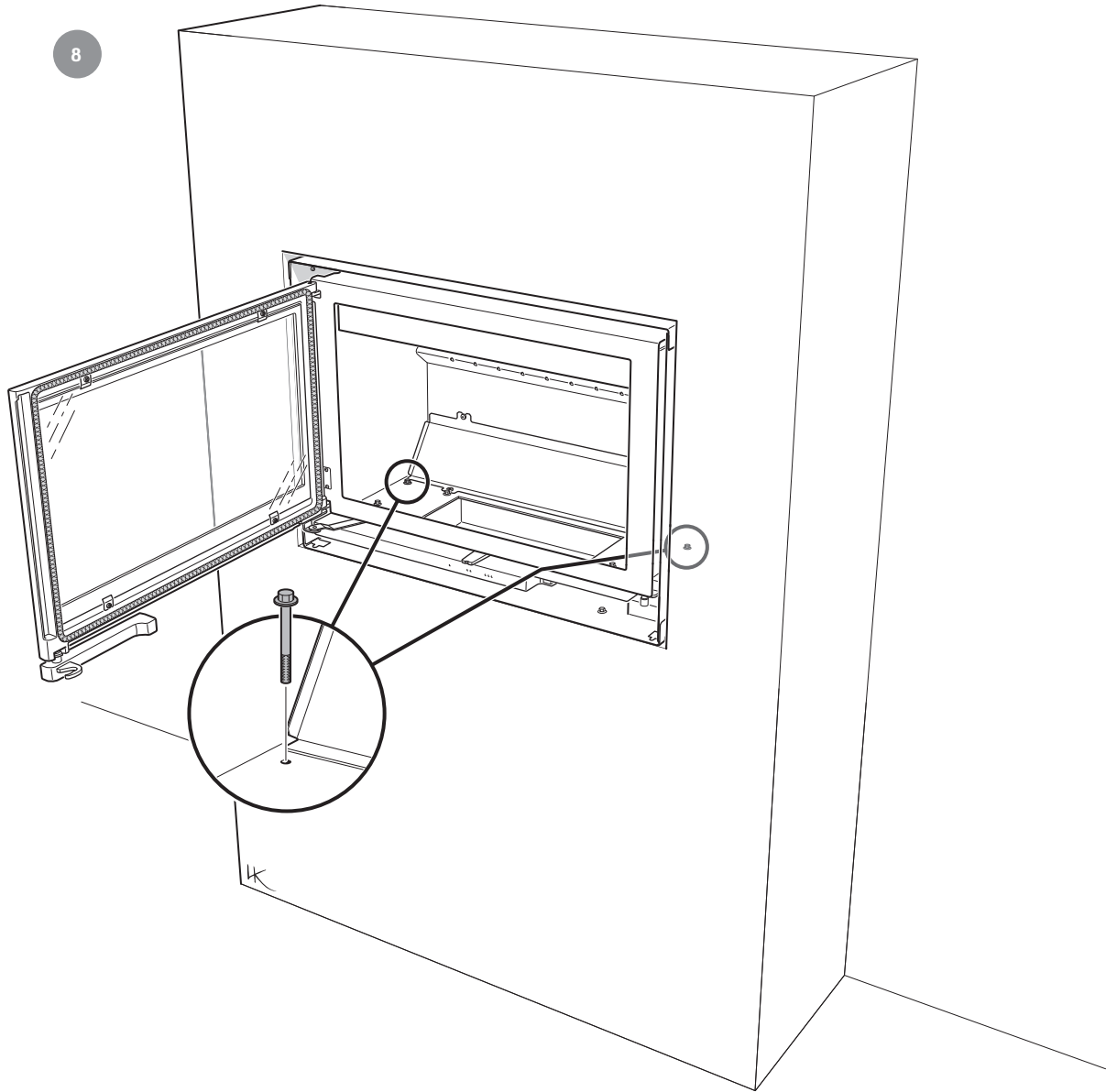

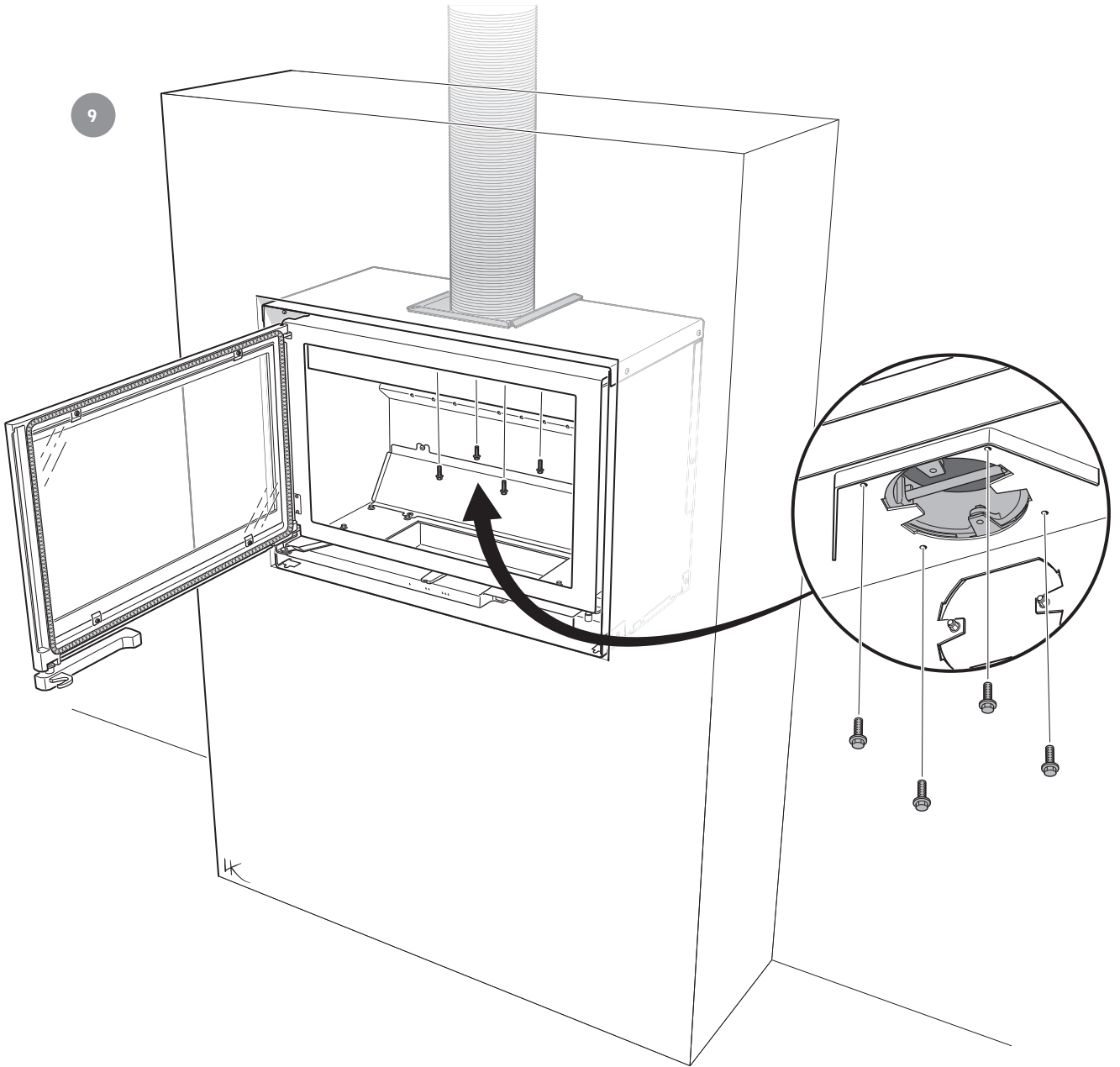



10

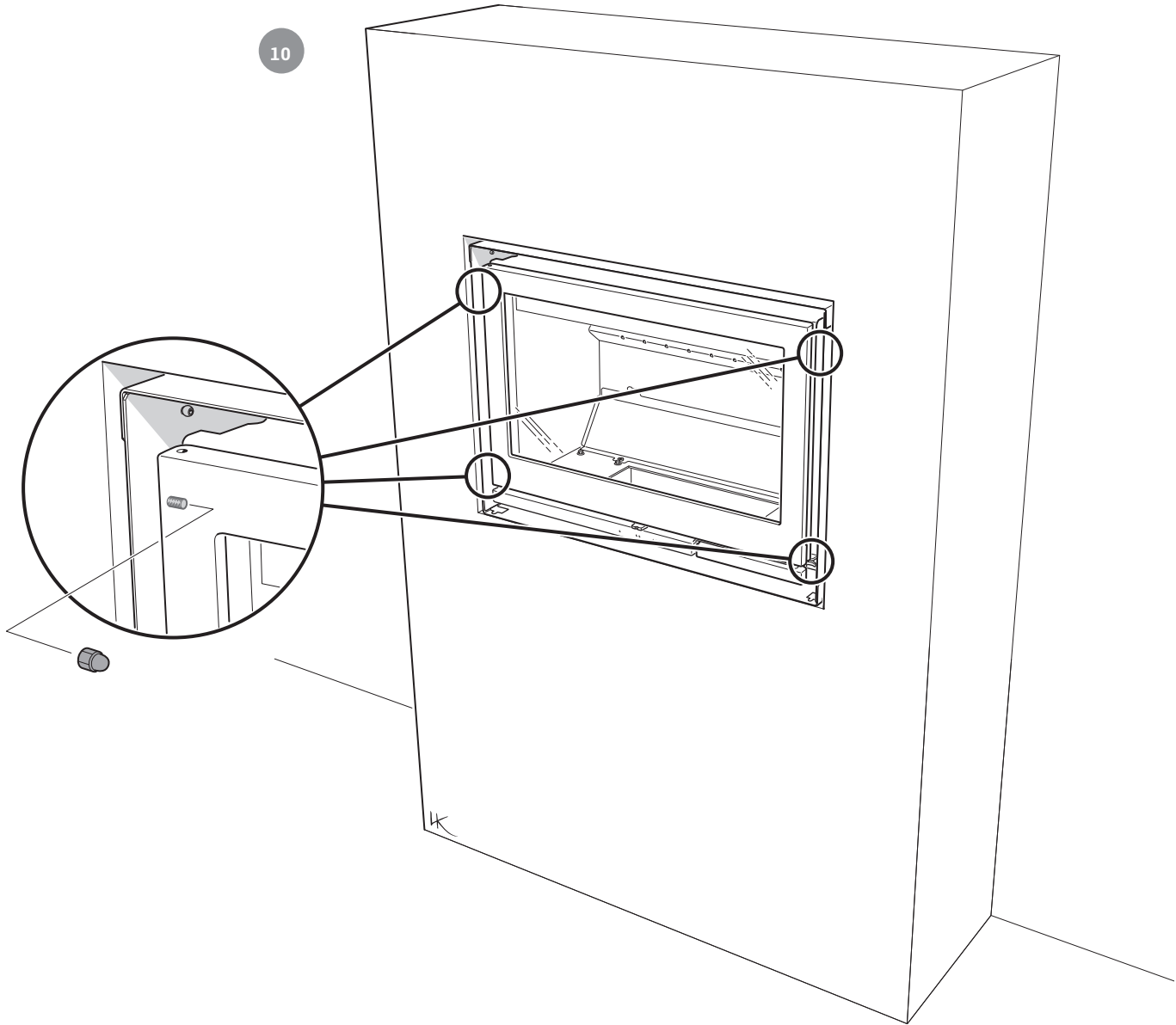



11

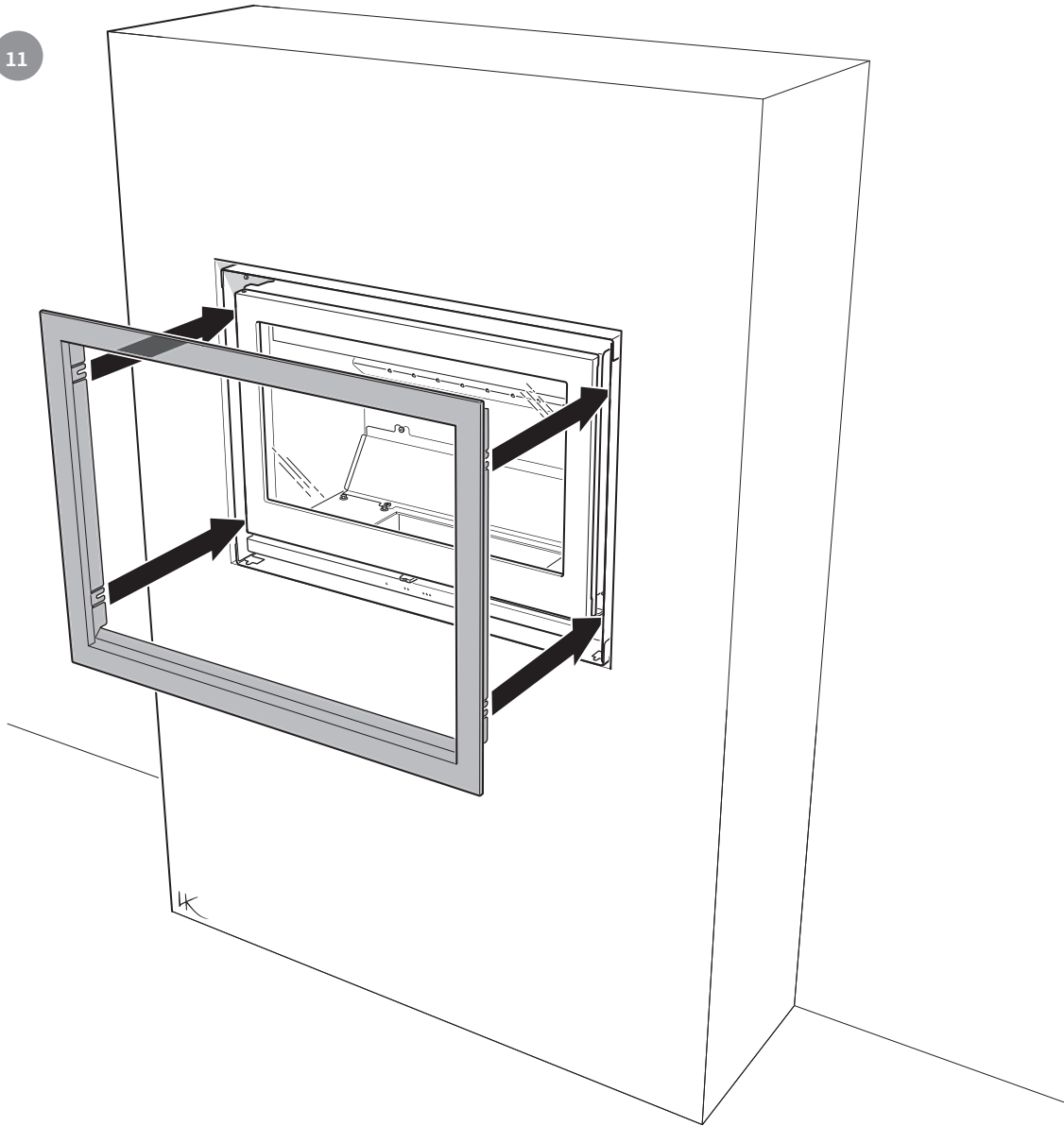

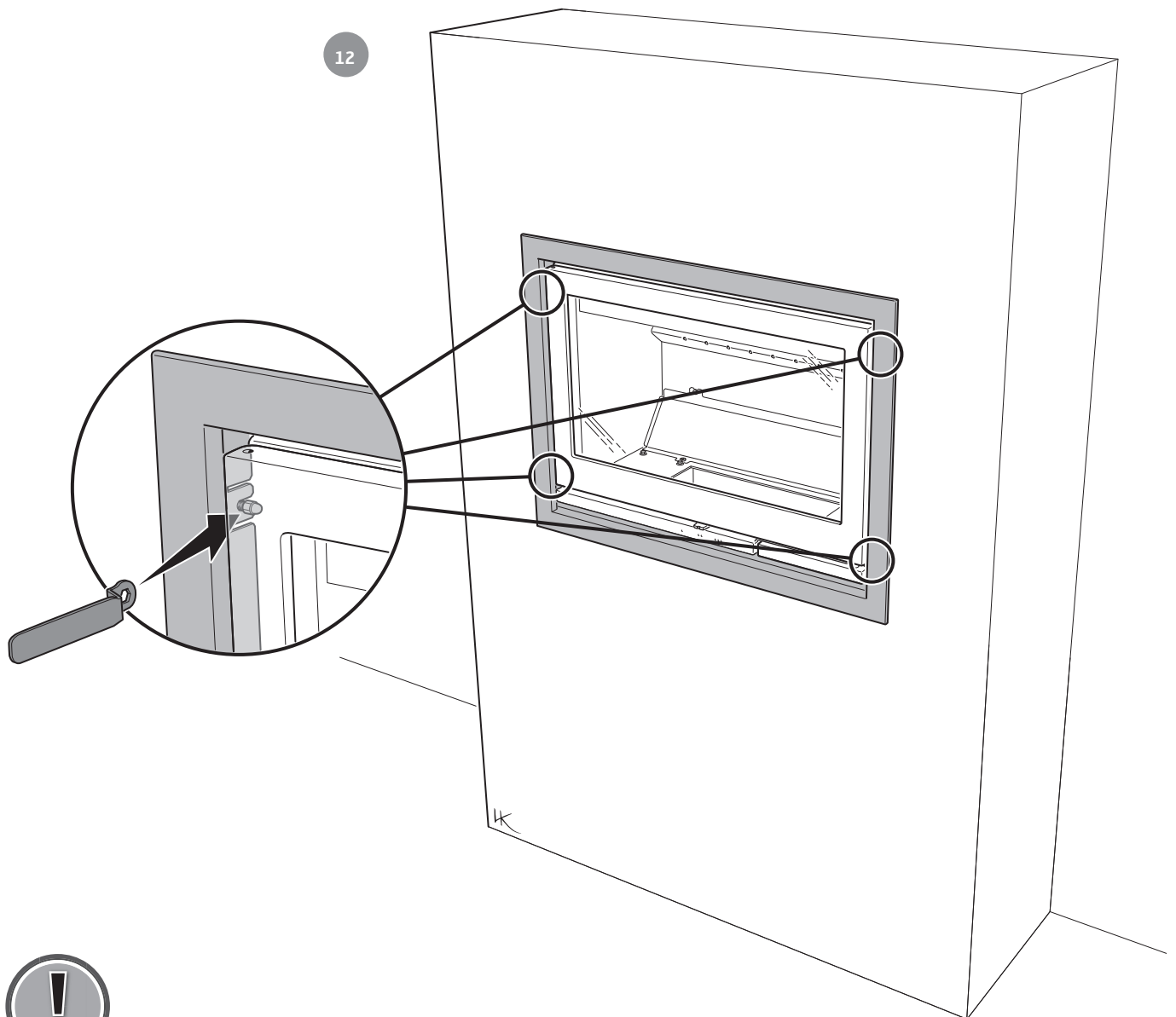

- SE** Återmontera de invändiga delarna i omvänd ordning.
- NO** Sett de innvendige delene tilbake på plass i motsatt rekkefølge.
- FR** Remontez les éléments intérieurs dans l'ordre inverse.
- GB** Reinstall the internal components in reverse order.
- DK** Monter de indvendige dele igen i omvendt rækkefølge.
- FI** Asenna sisäosat päinvastaisessa järjestyksessä.
- IT** Rimontare i componenti interni nell'ordine inverso.
- NL** Monteer de inwendige onderdelen in omgekeerde volgorde terug.



